



Made in Sweden

Owners manual Svenska, English, Deutsch, Suomi

SPORTSMAN 445 Catch



Tillverkare
Linder Aluminiumbåtar AB
Kantleden 5
SE-362 32 Tingsryd, Sweden

Innehållsförteckning	3
Inledning	4
CIN-kod	5
Konstruktionskategori	5
Förkortningar	5
Tekniska data	6
Översiktsritning	7
Motor	8
Manöverförmåga	8
Automatisk länsypump	8
Lastning	8
Säkerhet	9
Säkerhetsskyltar	9
Innan avfärd	9
Om du har fallit överbord	9
Förtöjning	9
Montering av extra tillbehör	9
Transport på båt-trailer	9
Miljö	9
Regelbundna kontroller	9
Underhåll	10
Anoder	10
Korrosion	10
Målning	10
Reparationer	10
Ändringar	10
Flytelement	10
Vinterförvaring	10
Vattenlinje	11
Elsystem	12
Skötsel av elsystem	12
Elschema	12
Elpaneler	13
Försäkran om överensstämmelse	14-16
Garanti	17

Gratulerar till din nya Linder båt!

Denna instruktionsbok är framtagen i enlighet med ISO standard 10240.

Instruktionsboken har sammanställts för att hjälpa dig använda din båt med säkerhet och med nöje. Den innehåller uppgifter om båten, tillbehör som levererats med den eller installerats, dess system, handhavande och underhåll. Läs instruktionsboken omsorgsfullt och bekanta dig med båten innan den används. Instruktionsboken är inte en kurs i sjömanskap eller båtsäkerhet.

Om detta är din första båt eller om du bytt till en båttyp som du ej är bekant med, se för din egen säkerhets och bekvämlighets skull till att du skaffar erfarenhet, innan du tar den i bruk. Din återförsäljare, ditt seglar- eller motorbåtsförbund eller den lokala båtklubben kan anvisa lämplig utbildning eller instruktör.

Det är handhavarens uppgift att avgöra om väderförhållanden överensstämmer med båtens CE-märkning och att han/hon klarar av att manövrera båten. Det är handhavarens ansvar att anpassa hastighet och färdriktning efter väder- och sjöförhållanden.

Båtar i konstruktionskategori C, skall klara upp till hård vind eller stormbyar, med risk för nyckfulla vågor och vindbyar. Även om er båt är konstruerad för denna kategori, är det likväl farliga förhållanden, varför det krävs en kunskap och tränad besättning och en väl underhållen båt.

Denna användarmanual är inte en detaljerad service- reparations- och underhållsguide. I händelse av mekaniska problem kontakta en representant för Linder Aluminiumbåtar AB, eller Linder Aluminiumbåtar AB direkt. Använd endast rekommenderade verkstäder för underhåll, service och reparationer. Ändringar som inverkar på båtens sjösäkerhet skall undvikas. Linder Aluminiumbåtar kan inte hållas ansvarig för ändringar de inte skriftligen godkänt.

Observera att i vissa länder kan det krävas körkort eller fullmakt för att köra båten, samt att vissa länder har specialbestämmelser för detta.

Håll alltid er Linder Aluminiumbåt i gott skick, beakta slitage till följd av ålder och felaktig användning. Alla båtar oberoende hur hållbara de är kan skadas om den används felaktigt. Sådan användning är inte förenligt med gott sjömanskap. Anpassa alltid båtens kurs och fart efter sjöförhållanden.

Du ska alltid använda godkända flytvästar, i vissa länder är detta obligatoriskt. Innan avfärd rekommenderar vi att all personal skall vara insatt i säkerhetsrutiner, såsom man över bord, risk för brand och personsador, samt grundläggande kunskaper om bogsering.

Förvara instruktionsboken på ett säkert ställe och ge den vidare till den nya ägaren om båten säljs. Denna instruktionsbok översätts till det språk som accepteras i det land som båten säljs i.

Certifiering Typcertifikat

Linder Aluminiumbåtar AB producerar under ett certifierat kvalitetsledningssystem enligt fritidsbåtsdirektivet modul D.

Linder SPORTSMAN 445 är försedda med CIN-kod samt är stöldskyddsmärkta med micromärken (Securmark*). De är typgodkända av Det Norske Veritas.

Identitetsnummer (CIN-kod)

Båten är försedd med en ingraverad sifferkombination om 14 tecken på två ställen. Den ena väl synlig på yttre högra sidan av akterspegeln och den andra dold i båten.

445 SPORTSMAN är CE-märkt enligt kategori C. Kustfarvatten och inomskärs: båtar konstruerade för färder nära kusten, i stora bukter, flodmynningar, sjöar och floder då vindstyrkan kan vara upp till och med 6 på Beaufortskalan (10,8-13,8 m/s) och med en signifikant våghöjd på upp till och med 2 m. Den signifikanta våghöjden är medelhöjden på den tredjedel av vågor som har den högsta höjden, något som uppskattas av en erfaren observatör. Vissa vågor är dubbelt så höga som dessa.

Följande förkortningar har använts i texten för att göra dig observant på viktig information.

(D) = Fara Anger att en allvarlig in-byggnad risk existerar som med stor sannolikhet resulterar i dödsfall eller obotlig skada om nödvändig försiktighet inte iakttas.

(W) = Varning Anger en risk som kan resultera i skada eller dödsfall om inte korrekta försiktighetsåtgärder iakttas.

(C) = Försiktighet Utgör en påminnelse om försiktighetsåtgärder eller fäster uppmärksamheten på olämpligt hanterande. Som i sin tur kan resultera i personskada, skada på båten, skada på en komponent eller skada på miljön.

* Securmark har skandinavians mest kompletta system för märkning av båtar. Båtarna är märkta med små micropunkter som innehåller ett ID-nummer. Märkningen sitter på flera ställen i båten. www.securmark.se
Samtliga kostnader för registrering av stöldskyddsmärkning är betalda av tillverkaren. Du måste registrera din båt via Internet eller blankett som medföljer båten.

Tekniska data

Längd (L):	451 cm (14,8 ft)
Bredd (B):	175 cm (5,7 ft)
Totalhöjd:	140 cm (4,7 ft)
Vikt:	252 kg (556 lb)
Vikt med max motorvikt (m _{cc}):	397 kg (875 lb)
Max motorvikt enligt standard:	124 kg (273 lb)
Max last (m _{last}):	465 kg (1025 lb)
Max totalvikt (m _{tot}):	862 kg (1900 lb)
Max vikt vid transport på trailer (m _t):	472 kg (1041 lb)
Max personer:	3
Djup:	73 cm (28,7 in)
Max motorstyrka:	23 kW (30 hp)
Rek motorstyrka:	14-23 kW (20-30 hp)
Rigg längd:	lång
Skrovtjocklek:	2,0 mm (0,079 in)

SPORTSMAN 445 CATCH

Förklaring av symboler på tillverkningsskylt i båten



Anger max antal personer i båten



Anger maximal belastning i båten (personer, bagage, bränsle och motor)



Anger maximal motorstyrka



Översiktsritning

- | | |
|--|--------------------------------------|
| 1 Huvudströmbrytare med säkringar (huvudström och läns pump) | 11 Räddningsstege |
| 2 Brytarpanel | 12 Skrovgenomföring |
| 3 Batteri | 13 Utrymme för extra batteri |
| 4 Utrymme för bränsletank | 14 Kabelgenomföring |
| 5 Styrkabel (2,75m) | 15 Fiskedragshållare |
| 6 Automatisk läns pump | 16 Tubspöhallare |
| 7 Säkringar (12V, extra) | 17 Extra uttag |
| 8 Eluttag 12V | 18 Stolfäste (stol tillhör) |
| 9 Lås och förtöjningsöglor | 19 Inspektionslucka |
| 10 Pollare | 20 Kabelrör (inv \varnothing 35,8) |
| | 21 Anod |

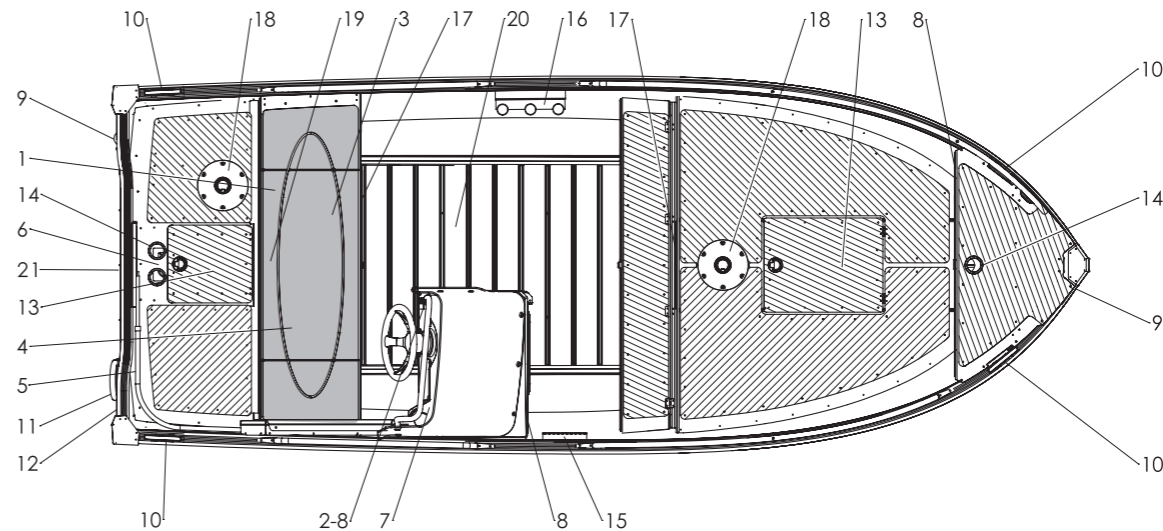

Motor

Endast CE-märkt motor som uppfyller ISO11547 får monteras. Motorbrickor för motormontage medföljer båten och ska användas och monteras enligt anvisning. Rek. längd reglagekablar till SPORTSMAN 445 är 2,10 m.

Läs instruktionsbok för motorn om korrekt handhavande av motor. Det måste finnas en spärr mot start med ilagd växel på motorn.

Dödmansgrepp/Nödstopp skall användas **(D)**.

Manöverförmåga

Använd ej denna båt med en motor som har högre effekt än vad som anges på tillverkarskylten **(W)**. Framför inte båten med hög hastighet i hårt trafikerade farvatten eller vid väderförhållanden som innebär reducerad sikt eller hög sjö. Brytande vågor utgör en allvarlig säkerhetsrisk. Respektera hastighetsbegränsningarna och övriga sjötrafikregler. Observera de internationella sjövägsreglerna (COLREGS) och nationella sjötrafikföreskrifter.

Automatisk läns pump (elektrisk)

Båten är utrustad med automatisk läns pump. Kontrollera läns pumpens funktion med jämna mellanrum. Se alltid till att det finns ström på batteriet **(C)**. Om läns pumpens sil behöver rensas, öppna stuvfack i akter och lyft upp läns pumpen. Läns pumpens överdel lyfts genom att trycka ihop snäpplåsen. Montering görs i omvänd ordning.

MAN



AUT

– Läge AUT

I normalläge står läns pumpströmbrytaren i läge AUT och startar pumpen automatiskt vid behov och länsar båten. Se alltid till att det finns ström i batteriet **(C)**.

– Läge MAN

Pumpen körs manuellt i läge MAN.

Om läns pumpen inte fungerar

Kontrollera följande:

- Batteriets strömstyrka
- Att säkringen till pumpen ej har löst
- Rensa pumpens sil
- Ev. skador i pumpens elsystem

Om läns pumpen inte fungerar, kan båten vattenfyllas över batteriets nivå vilken kan resultera i att båten och dess elsystem kan få allvarliga galvaniska korrosionsskador.

Läns pumpen är inte avsedd att kunna länsa båten vid en eventuell skrovskada. Pumpens kapacitet är max 38 l/min.

Lastning (W)

Överskrid aldrig den angivna lastkapaciteten för båten. Se tabell i denna manual eller på tillverkningsskylten i båten. Lasta alltid båten omsorgsfullt och fördela lasten jämt så att trimningen bibehålls (ungefär jämn köl). Undvik att placera tunga föremål högt. Surra lasten väl. Överskrid aldrig max antal personer som båten är godkänd för. För din egen komfort och säkerhet, sänk farten i hög sjö.

Säkerhet

Fyll ej bensintanken när motorn är igång **(W)**. Rök ej i samband med hantering av bränsle **(D)**.

Säkerhetsskyltar (W)

Av stabilitetsskäl bör akterplåten endast beträdas i speciella situationer. Denna säkerhetssymbol varnar för detta. Säkerhetsskylten är placerad på akterplåten, om skylten skulle vara borttagen så finns ett rutmönster kvar, kontakta då Linder Aluminiumbåtar.



Innan avfärd

Kontrollera innan färd att du har nödvändig säkerhetsutrustning ombord. Exempelvis ankare, lina, paddel mm. Kontrollera att pluggen till dyvikan är monterad och hårt åtdragen **(W)**. Sitt i båten och använd flytväst **(W)**.

Om du har fallit överbord

Ta dig ombord via räddningsstege på akterspegeln. Dra stegen mot dig/neråt. OBS. Motorn får inte vara igång **(D)**.

Förtöjning

Båten är utrustad med fyra pollare på relingen. För låsning finns förtöjningsögla i fören och på akterspegeln som är godkända enligt försäkringsklass 3.

Montering av extra tillbehör

Vid montering av extrautrustning eller tillbehör skall fästelement av rostfritt syrafast stål eller aluminium användas för fastsättning. Koppar, mässing eller felaktiga fästelement kan orsaka galvanisk korrosion **(C)**. Tryckimpregnerad durktrall kan ge frätskador på båten **(C)**. Kontrollera noga vad du behandlar durktrallen med. Använd aldrig någon behandling som kan angripa eller påverka aluminiumet negativt.

Transport på båt-trailer

Försäkra dig om att trailerns mittrullar bär upp kölen på båten på ett korrekt sätt och anpassa sidostöden så att alla rörelser undviks. Vid trailning rekommenderas dubbla ledade sidostöd, använd inte enkelhjul som sidostöd. Glöm ej att spänna fast båten. Lasta ur båten innan den skall transporteras **(C)**. Har du körbart kapell på båten får du köra i max 30 km/h **(C)**. OBS! Du får inte köra med hamnkapell.

Efter användning i saltvatten eller om båten transporterats på saltade vägar rekommendera vi att skölja av båt och trailer med färskvatten direkt.

Miljö

Vid tankning undvik bränslespill. Körning med motor ger upphov till avgasutsläpp som är skadliga för miljön. Reducera hastighet och svall av hänsyn till andras säkerhet och komfort.

Din Linder båt är tillverkad av återvinningsbart material som du får betalt för den dag din båt tjänat ut. Aluminium är ett material som kan återvinnas hur många gånger som helst. Aluminiummängden i din Linder båt är ca 90% av vikten. Du behöver inte demontera din båt, det är bara att lämna in den hos något av återvinningsföretagen.

Regelbundna kontroller (C)

- läns pump
- batteri
- elsystem (ta bort eventuella oxidfläckar från brytare och kabelkontakter)
- styrsystem
- tank och bränsleslang
- dyvika

Underhåll

Vid tvättning använd vanligt vatten och en svamp. Vid kraftig nedsmutsning använd såpa alternativt båtrens-görningsprodukter som är avsedda för aluminium. Högtryckstvätt kan med fördel användas (akta toftskydden). Ett rent skrov sänker bränsleförbrukningen och ger båten bättre gångegenskaper.

Båten är behandlad med Alu-protect (paraffinolja) på utsidan av skrovet från produktion. Båten oxiderar naturligt, materialet bildar en skyddande matt yta som kallas oxidskikt. Det bör man inte polera bort. Vill man få en finare yta utan att polera bort oxidskiktet kan man använda Hempel Aluprotect som är en paraffinolja och lämnar ett något fet yta. Medlet appliceras ett par gånger under en säsong för bästa resultat.

Anoder

Om båten används i saltvatten eller i miljöer med förekomst av andra metaller, ska offeranoder monteras. Kontrollera anod regelbundet under säsongen och byt ut vid behov. Anoden skall korrodera och därmed bytas årligen. Original offeranoder finns hos din Linder återförsäljare **(C)**.

Korrosion

Lämna aldrig under längre tid metallföremål, järn, koppar, mässing eller liknande i kontakt med aluminiumytor i båten. Detta kan orsaka korrosion **(C)**.

Målning

Om båten ligger i vatten där problem med kraftig beväxtning på skrovet är vanligt eller att man misstänker att föroreningar finns i vattnet, bör man måla sin Linder Aluminiumbåt med primer och bottenfärg (se vattenlinje sid 11). En korrekt primer och bottenfärg skyddar din Linder Aluminiumbåt ifrån kraftig beväxtning och eventuella skador ifrån föroreningar i vattnet.

Din närmaste båt- eller färghandlare ger dig information om lokala bestämmelser och lämplig primer och bottenfärg till aluminiumbåtar. Använd aldrig allkaliska färger, som innehåller koppar, bly eller kvicksilver. Kombinationen med aluminium kan orsaka galvaniska strömmar med korrosion som följd **(C)**.

Reparationer

Kontakta din återförsäljare för råd om reparationer som du kan utföra själv. Större reparationer bör utföras av yrkeskunna reparatörer **(C)**.

Ändringar

Kontakta din återförsäljare om vad du kan, och framförallt vad du inte bör göra. Du kan riskera din egen säkerhet och förlora garantirätten **(D)**.

Flytelement

Flytelement finns i aktertoften, under akterskottet samt under fiskeplattformen och får under inga omständigheter tas bort! Då förlorar båten sin flytbarhet i vattenfylt tillstånd **(D)**.

Vinterförvaring

Vid förvaring på land bör man se till att båten står luftigt. Undvik att förvara båten under tätslutande presenning eller dylikt. Batteriet kan lämnas kvar ombord endast om det är fullt uppladdat. Ett dåligt laddat batteri kan frysa sönder. Lämpligast är att sätta batteriet på underhållsladdning. Se motorns bruksanvisning **(C)**. Var noga med att tömma din båt på vatten innan vinterförvaringen, för att slippa riskera frostsprängning.

Vattenlinje

Vattenlinje markerad vid belastning av max motorvikt (se tekniska data sid 6)

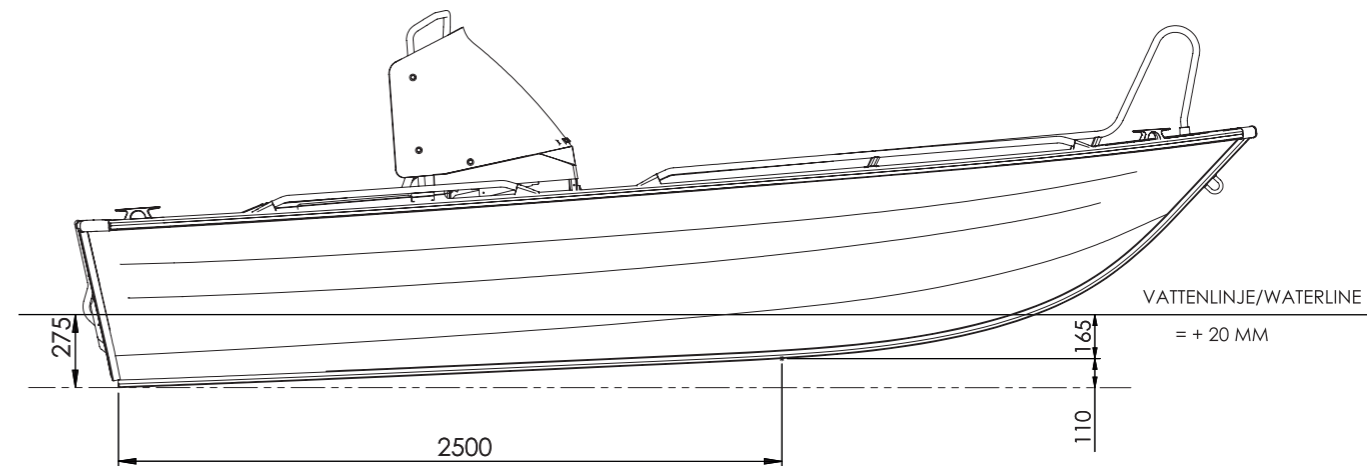

Elsystem

Elsystemets spänning är 12 V. Huvudströmbrytare är placerad i stuvutrymmet i aktertoften. Se även schematisk bild på sidan 7. Batteri skall placeras i batteribox. Se även el-schema till höger. Brytaren bryter all ström förutom till motor och läns pump.

Skötsel (elsystem)

För att elektrisk utrustning skall fungera tillfredsställande är det viktigt att batteriet sköts, kontrollera därför regelbundet att batterivätskan är på rätt nivå **(C)**. Ingen rökning vid kontrollen då batterier vid laddning utvecklar en explosiv gas **(W)**. Vid påfyllning använd endast destillerat vatten.

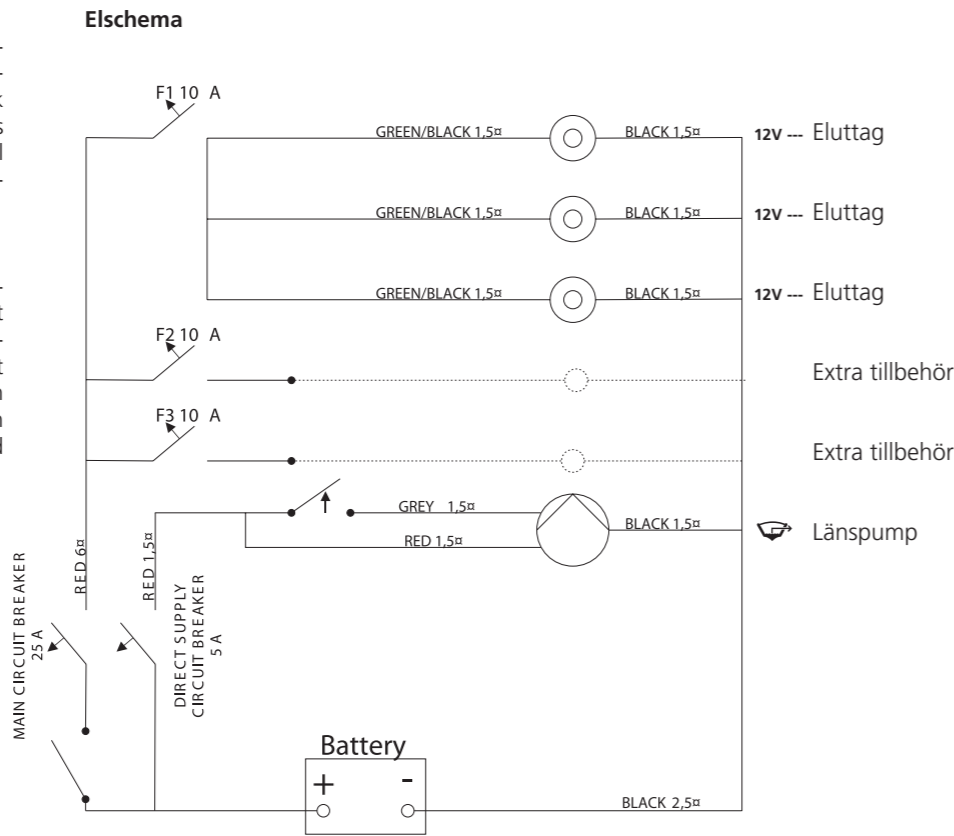

Elpaneler

Huvudbrytare med säkringar

- 1 Säkring huvudbrytare
- 2 Säkring läns pump
- 3 Huvudbrytare

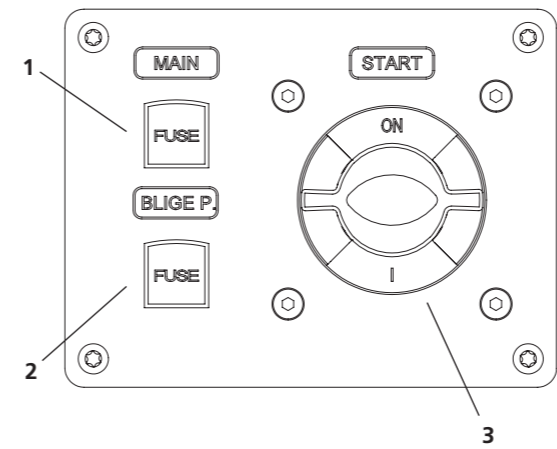

Elbrytare och eluttag 12V

- 4 Brytare läns pump
- 5 Blindlock
- 6 Eluttag 12V

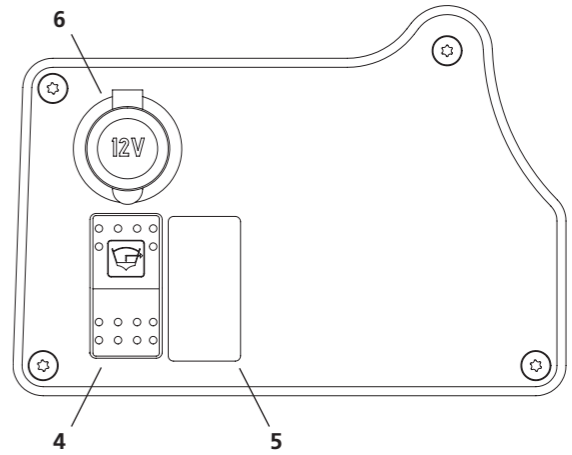

Säkringspanel

- 7 Säkring 12V uttag
- 8 Extra säkring
- 9 Extra säkring

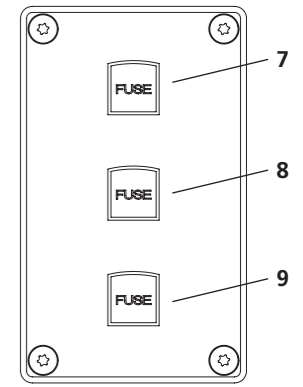

Fritidsbåtsdirektivet 2013/53/EU (TSFS 2016:5)		Standarder	Andra normgivande dokument/metoder	Se den tekniska dokumentationen	Använd standard
Båtar huvuddata	2.0	x			8666:2002
Båtar båtidentifiering	2.1	x			10087:2006
Båtar tillverkarskylt	2.2	x			14945:2004
Förhindrande av fall överbord	2.3	x			15085:2003/A1:2009
Sikt från styrplats	2.4	x			11591:2000
Ägarens instruktionsbok	2.5	x			10240:2004/A1:2015
Skrovtillverkning och dimensionering, material	3.1	x			12215-3:2002
Skrovtillverkning och dimensionering, lokaler	3.1	x			12215-4:2002
Skrovtillverkning och dimensionering, tryck och belastning	3.1	x			12215-5:2008
Stabilitet och fribord	3.2	x			12217-3:2015
Flytkraft och flytbarhet	3.3	x			12217-3:2015
Skrovgenomföringar	3.4	x			9093-2:2002
System för länsumpning	3.5	x			15083:2003
Maximal lastkapacitet	3.6	x			14946:2001
Ankring, förtöjning och bogsering	3.9	x			15084:2003
Maximal framdrivningseffekt	4.0	x			11592-1:2016
Startspärr för motor i växelläge	5.1.4			x	Teknisk dokumentation
Allmänt bränslesystem	5.2			x	Teknisk dokumentation
Elektriska system	5.3	x			10133:2012
Styrssystem	5.4.1	x			28848:1993/A1:2000

GARANTI (ifylles av säljaren)

Linder Aluminiumbåtar lämnar 3 års garanti mot konstruktions- och materialfel, samt i övrigt enligt konsumentskyddslagen.

Återförsäljarens stämpel:

(Gäller vid försäljning i Sverige)

Köparens namn: _____

Adress: _____

Båtens Id.nr: SE-LIN

Säljarens underskrift och datum: _____

Manufacturer
Linder Aluminiumbåtar AB
Kanotleden 5
SE-362 32 Tingsryd, Sweden

Index	19
Introduction	20
CIN code	21
Design class	21
Abbreviations	21
Technical data	22
Overview drawing	23
Motor	24
Manoeuvrability	24
Automatic bilge pump	24
Loading	24
Safety	25
Safety sign	25
Before setting off	25
If you fall overboard	25
Mooring	25
Fitting of extras	25
Transport on a boat trailer	25
Environment	25
Regular checks	25
Maintenance	26
Anodes	26
Corrosion	26
Painting	26
Repairs	26
Changes	26
Buoyancy elements	26
Winter storage	26
Waterline	27
Electrical system	28
Circuit diagram	28
Electrical panels	29
Declaration of conformity	30-32
Guarantee	33

Congratulations on your new Linder boat!

The owner's manual is based on the ISO 10240 standards.

This manual has been compiled to help you to operate your craft with safety and pleasure. It contains details of the craft, the equipment supplied or installed, its systems and information on its operation and maintenance. Please read it carefully and familiarize yourself with the craft before using it. The owner's manual is not a course in seamanship or boats safety.

If this is your first craft, or you are changing to a type of craft you are not familiar with, for your own comfort and safety, please ensure that you obtain handling and operating experience before "assuming command" of the craft. Your dealer or national sailing federation or yacht club will be pleased to advise you of local sea schools, or competent instructors.

It's up to the user to judge if the weather condition consists with the CE-mark and that he/she is able to maneuver the boat. It's the user's responsibility to adjust the speed and direction of the craft to the sea condition.

Boats in category C shall manage wind force up to strong wind or squall, with risk for capricious waves and squall. Even if your boat are constructed for this category please beware that these type of weather could be dangerous and it takes a fit and skillful crew with a good maintained boat to operate in such weather.

This owners manual is not a detailed service or repair manual. In case of mechanical trouble please contact your representative Linder Aluminium-boats dealer or contact Linder Aluminiumbåtar AB directly. Always use recommended workshop for maintenance, service and repair. Avoid modifications that affect the marine safety. Linder Aluminiumbåtar can not be hold responsible for modifications that not are written approval.

Please notice, in some contries you need license or power of attorney to operate this boat. Each country has it's own regulations for boating.

Always keep your Linder Aluminium-boat in good condition, observe the wear due to the age and wrongly use. All boats can be damaged if they are wrongly used no matter how durable the product is. That type of using is no good seamanship. Always adjust the speed and direction of the craft to sea conditions.

Always use approved lifejacket, in some counties are you obligated to use lifejacket. Before you start your trip we do recommend the crew to be well informed about the safety, such as man over board, risk of fire, personal injuries and towing.

Please keep this manual in a safe place, and hand it over to the new owner if you sell the craft. This manual has been translated into a language acceptable in the country where the boat is to be sold.

Certificate of Type Approval

Linder Aluminiumbåtar AB produces according to a certificated quality management system in line with the Recreational Craft Directive module D.

The Linder SPORTSMAN 445 is provided with CIN-code and is also security marked with micro dots (Securmark*). It is safety approved according to Det Norske Veritas.

Identification number (CIN-code)

The boat has two identical numbers (14 digits) engraved in the hull. One is easily visible on the outside of transom stern on the starboard side, while the other one is well concealed in the boat.

The **445 SPORTSMAN** is CE-marked in compliance with boat design category C. Coastal waters and inshore waters: boat designed for trips close to shore, in large bay areas, river deltas, lakes and rivers where wind forces can reach up to 6 on the Beaufort scale (10.8 to 13.8 m/s) and with significant waves of up to and including 2 metres. (The significant wave height is the mean height of the highest one-third of the waves, which approximately corresponds to the wave height estimated by an experienced observer. Some waves will be double this height.)

The following abbreviations are used to highlight important information.

(D) = Danger Means that a serious built in risk exists, with great probability of serious injury, if you are not careful enough.

(W) = Warning Means a risk that can lead to injury, if correct precaution is not observed.

(C) = Caution Means precaution must be exercised, or attention must be paid to the fact that unsuitable handling can cause personal injury or damage to the boat, damage to components or harm the environment.

* Securmark is one of the best systems in Scandinavia for the security marking of boats. There are small microdots with an individual ID number hidden on several parts of the hull. www.securmark.no All costs for the registration of the security marking are already paid by the manufacture. You have to register your boat by internet or fill in the form which comes with the boat.

Technical Data

SPORTSMAN 445 CATCH

Length (L):	451 cm (14.8 ft)
Width (B):	175 cm (5.7 ft)
Total height:	140 cm (4.7 ft)
Weight with steering console:	252 kg (556 lb)
Weight with max engine weight (m _{ce}):	397 kg (875 lb)
Max engine weight:	124 kg (273 lb)
Max load cap (m _{lc}):	465 kg (1,025 lb)
Max. total weight (m _{tc}):	862 kg (1,900 lb)
Max. weight with transport on trailer (m): ..	472 kg (1,041 lb)
Max number persons:	3
Depth of hull:	73 cm (28,7 in)
Max power:	23 kW (30 hp)
Rec power:	14-23 kW (20-30 hp)
Outboard length:	long
Hull thickness:	2.0 mm (0.079 in)



Explanation of symbols to be found on the manufacturer's plate in the boat:

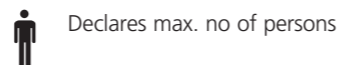

Declares max. no of persons



Declares max. loading capacity (person, luggage, fuel and engine)



Declares max. engine power

Outline drawing

- | | |
|---|--|
| 1 Main power switch including fuses (Main power and bilge pump) | 11 Rescue ladder |
| 2 Switch panel | 12 Hull opening |
| 3 Battery | 13 Stowage space |
| 4 Fuel tank compartment | 14 Cable entry |
| 5 Steering cable (L=2.75 m) | 15 Fishing lure holder |
| 6 Automatic bilge pump | 16 Rod holder |
| 7 Fuses (12V, extra) | 17 Blind cap |
| 8 Power socket (12 V) | 18 Fishing chair bracket (Chair sold separately) |
| 9 Lock and mooring rings | 19 Inspection hatch |
| 10 Cleats | 20 Cable duct (ø 35.8 mm) |
| | 21 Anode |

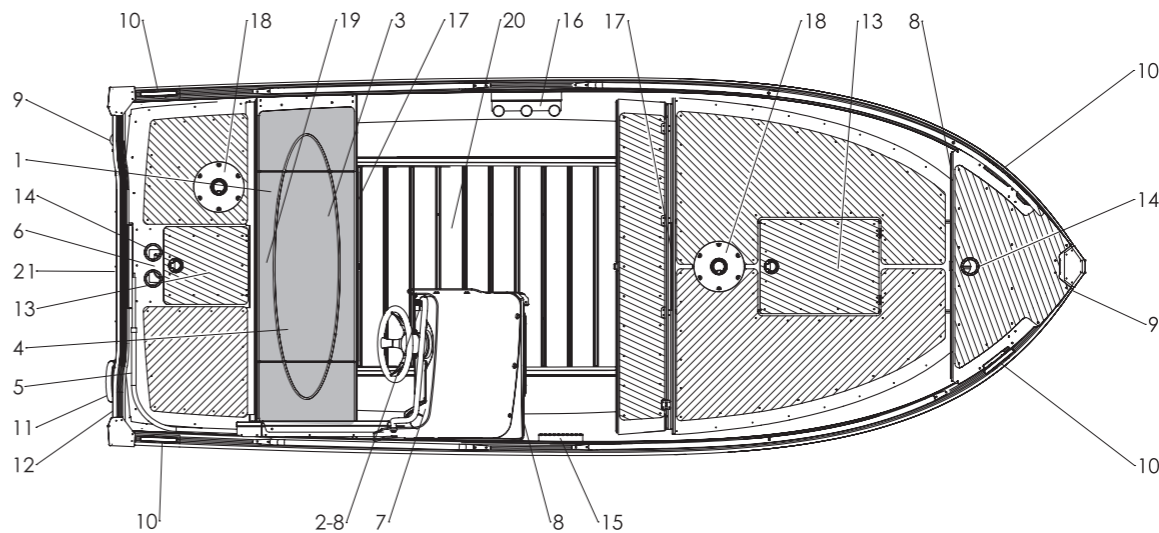

Motor

Only CE-marked engine meeting the requirements of ISO11547 may be fitted. Engine mounting washers have been supplied with the boat, and these need to be utilised when fitting the engine. Rec. length of cables of control for SPORTSMAN 445 is 2.10 mtr.

For correct handling of the motor, read the motor instruction book. There must be a device that prevents starting the motor when a gear is engaged.

Engine kill cord/lanyard must be used **(D)**.

Manoeuvrability

Do not equip or use an engine with higher power than is stated on the blue plate in the boat **(W)**. Do not drive the boat at high speed in heavily trafficed waters or in weather conditions involving reduced sight or high seas. Breaking waves makes a high security risk. Respect and obey the speed restrictions and other traffic regulations. See the international searoute rules (COLREGS) and national sea instructions.

Automatic bilge pump

The boat is equipped with an automatic bilge pump. Check periodically the function on the bilge pump. Always ensure that the battery is charged **(C)**. If the bilge pump valve needs to be cleaned, can you go throw the inspection hatch. The upper section of the bilge pump is lifted out by pressing the snap lock fittings together. Reassemble the valve in reverse order.

– Position AUT

In normal position the bilge pump is in AUT position and the bilge pump bail the boat automatically if needed. Always make sure that there is sufficient power in the battery **(C)**.

– Position MAN

In position MAN the pump is operated manually.



If the bilge pump does not work

Please check the following;

- The battery is fully charged and connected
- The fuse has not blown
- The filter to the pump is clean and free from debris
- The wiring to the pump and switch is intact

If the pump fails and the boat fills with water, it may flood over the battery, which could then short out the electrical system and may cause galvanic corrosion to the boat.

The bilge pump is not meant to be able to empty the boat after a hull breach. The pumps capacity is max 38 l/min.

Loading (W)

Do not exceed the maximum loading capacity for this boat. Refer to the specification table in this manual or the manufacturer's plate on the boat for the maximum load capacity of the boat. Distribute the load evenly in the boat to help counterbalance the weight of the outboard. Avoid a high placement of heavy items. Secure the load well. Never exceed the approved number of people in the boat. For your own comfort and safety, lower the speed in bad weather.

Safety

Do not fill the petrol tank when the motor is running **(W)**. Do not smoke when handling fuel **(D)**.

Safety sign (W)

Access by the aft deck shall only be used in unique situation due to the stability. This sign warns for that.

The safety sign are placed on the inner transom and the aft deck, if some or all sign would be removed will a check pattern appear. In these cases please contact Linder Aluminiumboats.



Before setting off

Always make sure, prior to each boat trip, that it is fitted with all necessary safety equipment, such as an anchor, rope, paddles, etc. Make sure that the drain plug is mounted and tightened tightly **(W)**. Avoid standing up and be sure to wear your life jacket **(W)**.

If you fall overboard

Use the ladder at the stern of the boat to climb back into the boat. NOTE! The engine must be shut down **(D)**.

Mooring

There are four bollards fitted to the toe rail. There are 2 lock/mooring rings, one in the stern and one in the rear of the boat, all of which are approved according to insurance category 3.

Mounting accessories

The boat is prepared for a bow mounted electric engine as well a bracket in the bow and stern for the fishing chair. Any extra equipment or accessories must be fitted to the boat using acid-proof, stainless steel or aluminium brackets and screws. Copper, brass or incorrect brackets can cause galvanic corrosion **(C)**. Pressure-creosoted wooden floor boards can cause corrosive damage to the boat **(C)**. Do not use any treatment to the wooden floor board, which can affect the aluminium negatively.

Transportation on trailer

Make sure that the center rollers on the trailer support all the weight of the boat on the keel. Adjust the side supporters to eliminate all movement of the boat. Do not forget to secure the boat with appropriate straps. Make sure the boat is empty during transportation **(C)**. When trailing the boat with drivable cover (not harbor cover) max speed is 30 km/h.

After use in salt water, or if the boat has been transported on salted roads, we recommend that you immediately rinse the boat and trailer in fresh water.

Environment

By filling up the fuel, avoid fuel waste. A running engine releases exhaust gases that can have a detrimental effect on the environment. Reduce speed and surges out of regard for people's security and comfort. Your Linder is produced in recyclable material that you get paid for when the boat has made the last trip. The material can be recycling time after time! The amount of aluminum is approx 90% of the boat weight. You don't have to disassemble the boat, just leave it to the recycle company.

Regular service checks (C)

- Bilge pump
- Battery
- Electrical system (remove any oxidation from switches and cable contacts)
- Steering system
- Tank and fuel pipe
- Bilge drain plug

Cleaning

When cleaning, rinse with clean water and use a sponge. If necessary, a mild detergent can be used. A high pressure washer can also be used (protect the seat pads).

The boat has in production been applied with a layer of Alu-Protect (paraffin oil) on the outside hull.

The boat will oxidate. The material build its own natural protecting surface, an oxide layer, which is not recommendable to remove by polish.

Anodes

There is an anode mounted on the transom stern. Check anodes regularly throughout the season and, if necessary, replace them. Because anodes corrode, they must be replaced annually. Original sacrificial anodes are available from your Linder dealer **(C)**.

Corrosion

Prevent metal items, iron, copper, brass or similar metals from remaining in contact with aluminium surfaces on the boat for more than necessary, as this will reduce levels of corrosion **(C)**.

Painting

If you keeping the boat in water where marine growths occur on the hull or if you suspect that there is pollution in the water, the bottom can be cleaned and a coat of anti-fouling paint applied. (refer to the waterline drawing on page 27). A correct anti-fouling will protect you Linder Aluminiumboat from marine growths and possible damages due the pollutions from the water.

Your nearest paint or boat dealer will provide you with all the information necessary for painting aluminium boats. Never use alkalicolours containing copper, lead or quicksilver. The combination with aluminium can cause galvanic currents with corrosion as a consequence **(C)**.

Repairs

Contact your dealer for advice for re-pairs that you can carry out by yourself. Larger repairs should preferably be carried out by professionals **(C)**.

Changes

Contact your dealer for information of the possibilities and, above all, for recommendations of what you should not do! You could endanger your own safety and lose your warranty! **(D)**.

Buoyancy elements

Foam buoyancy is located in the seat benches and the stern bulkhead as well under the fishing platform and should not, under any circumstances, be removed! This will cause the boat to lose its ability to float level **(D)**.

Storage for winter

When storing the boat on land, you should make sure to provide adequate ventilation. Avoid covering the boat with tight closing plastic film or anything else of that kind. The battery can only be left on board if it is fully charged. A low-charged battery can be damaged if it freezes. The ideal solution is to keep the battery on maintenance charge. Refer to the engine operating instructions **(C)**. Make sure that you have bilge all the water from the boat before storage for winter, if not you have a risk of frost damage.

Waterline

The waterline is marked with maximum weight of the engine (see technical data page 22)

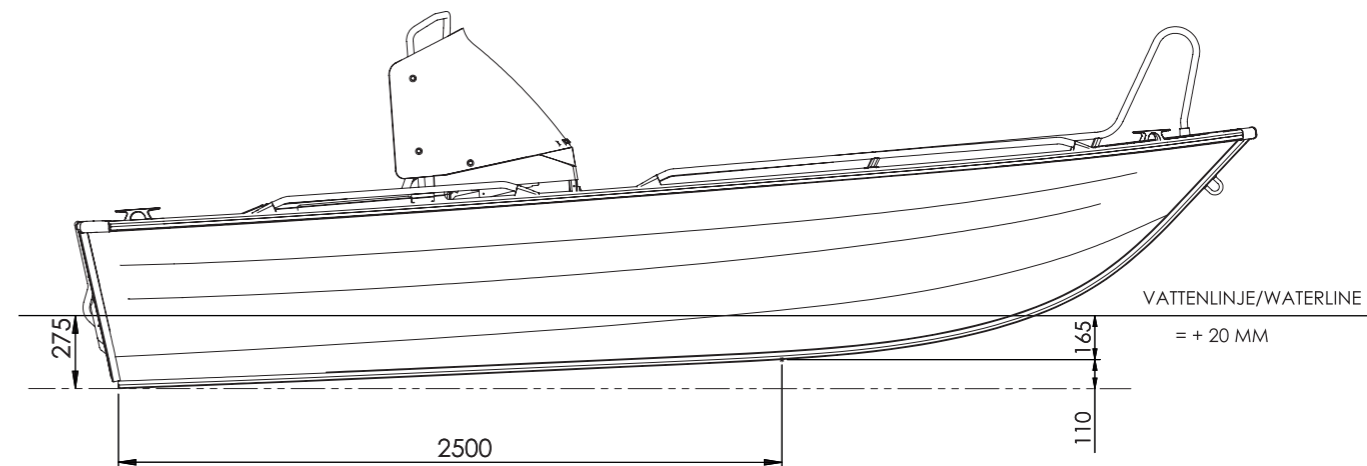

Electrical system

Electrical system is powered by 12 V current. The main power switch is located in the stow box of the stern seat. Please also refer to the outline drawing on Page 23. The battery has to be stored in the box provided. Refer also to the wiring diagram on the right. The main power switch isolates all power except for the engine and the bilge pump.

Service (electrical system)

It is important to treat the battery with care if all electrical equipment is to operate as expected. Check battery levels regularly to make sure that it maintains the correct level **(C)**. Smoking is prohibited when servicing the battery as it emits an explosive gas **(W)**, when charging. Use distilled water when topping up the battery.

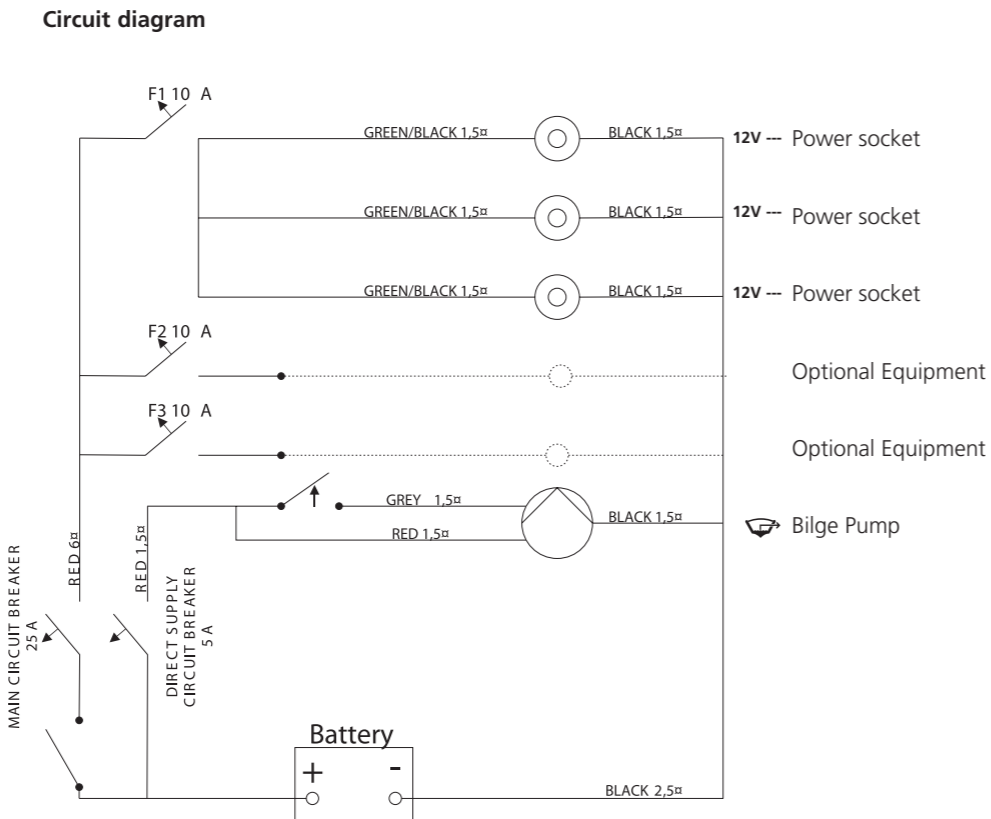

Electrical panels

Main switch with fuse

- 1 Fuse for main switch
- 2 Fuse for bilge pump
- 3 Main switch

Switch panel and power socket 12V

- 4 Switch for bilge pump
- 5 Blank cap
- 6 Power socket (12 V)

Fusepanel

- 7 Fuse for 12-volt sockets
- 8 Spare fuse
- 9 Spare fuse

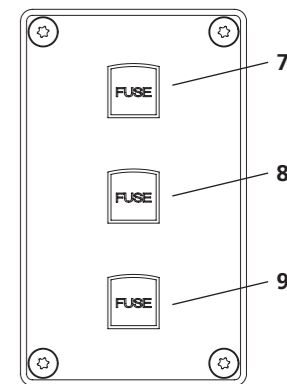
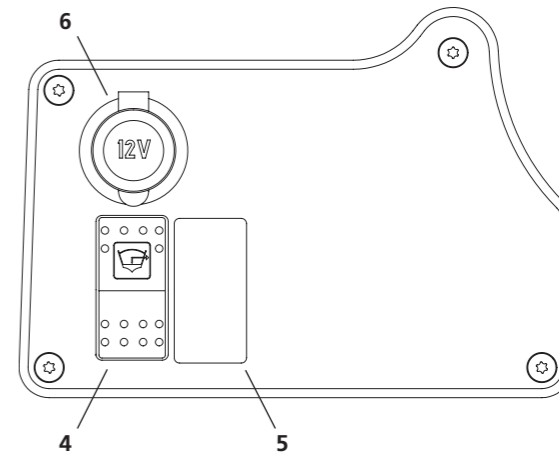
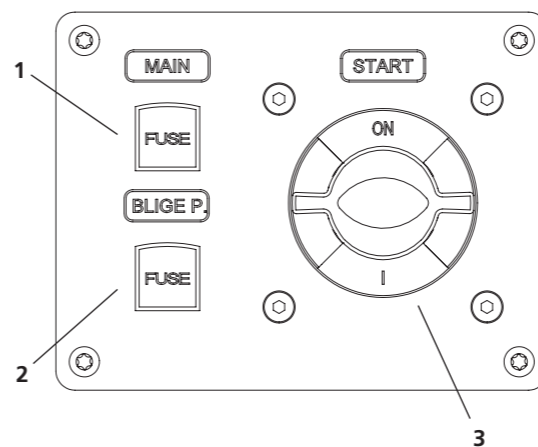

Small craft directive 2013/53/EU (TSFS 2016:5)		Standards	Other normative document/methods	See the technical file	Used standard
Craft principal data	2.0	X			8666:2002
Craft identification	2.1	X			10087:2006
Builder's plate	2.2	X			14945:2004
Man over prevention	2.3	X			15085:2003/A1:2009
Field vision from helm position	2.4	X			11591:2000
Owners manual	2.5	X			10240:2004/A1:2015
Hull construction and scantling, material	3.1	X			12215-3:2002
Hull construction and scantling, workshop	3.1	X			12215-4:2002
Hull construction and scantling, design, stress, determination	3.1	X			12215-5:2008
Stability and freeboard	3.2	X			12217-3:2015
Buoancy and floatation	3.3	X			12217-3:2015
Seacocks and through-hull fittings	3.4	X			9093-2:2002
Bilge pumping system	3.5	X			15083:2003
Maximum load capacity	3.6	X			14946:2001
Anchoring, morin and towing	3.9	X			15084:2003
Maximum propulsion power rating	4.0	X			11592-1:2016
Start in gear protection	5.1.4			X	Technical documentation
Fuel system	5.2			X	Technical documentation
Electrical devices	5.3	X			10133:2012
Remote steering systems for outboard motors	5.4.1	X			28848:1993/A1:2000

WARRANTY

Linder Aluminiumbåtar are covered by a 3 year warranty, concerning faults which can be attributed to production and/or defects in the material.

Your dealers stamp:

(To be used outside Sweden)

Buyers name: _____

Address: _____

The boats Id.no.: SE-LIN

Dealers Signature and date: _____

Hersteller
Linder Aluminiumbåtar AB
Kantleden 5
SE-362 32 Tingsryd, Sweden

Inhaltsverzeichnis	35
Einleitung	36
CIN-Code	37
Konstruktionskategorie	37
Abkürzungen	37
Technische Daten	38
Übersichtszeichnung	39
Motoren	40
Manövrieren	40
Automatische Bilgepumpe	40
Zuladung	40
Sicherheit	41
Sicherheitszeichen	41
Vor Fahrtbeginn	41
Wenn Sie über Bord gegangen sind	41
Vertäuung	41
Montage von extra Zubehör	41
Transport auf Bootstrailer	41
Umwelt	41
Regelmäßige Kontrollen	42
Wartung	42
Anoden	42
Korrosion	42
Anstrich	42
Reparatur	42
Änderungen	42
Auftriebskörper	42
Winterlagerung	43
Wasserlinie	43
Elektrische Anlage	44
Elektroschaltplan	44
Bedienungsfelder	45
Konformitätserklärung	46-48
Garantie	49

Herzlichen Glückwunsch zu Ihrem neuen Linder Boot!

Dieses Handbuch wurde laut den ISO-Normen 10240 zusammengestellt.

Dieses Handbuch wurde herausgegeben, damit Sie Ihr Boot sicher und zufrieden benutzen können. Es enthält Angaben über das Boot, gelieferte oder eingebaute Zubehörteile, deren System, Handhabung und Wartung. Lesen Sie das Handbuch sorgfältig und machen Sie sich vor dem Gebrauch mit dem Boot vertraut. Die Bedienungsanleitung ist keine Anleitung in Seemannschaft oder Boote Sicherheit.

Falls dies Ihr erstes Boot ist, oder wenn Sie Ihr Boot gewechselt haben, sollten Sie sich sicherheits- und ordnungshalber die notwendigen Kenntnisse verschaffen, bevor Sie Ihr neues Boot benutzen. Ihr Händler, Ihr Segel- oder Motorbootsverband, oder Ihr lokaler Bootsverein beraten Sie dabei gern.

Der Bootsführer hat, abhängig von der Wettersituation und der CE-Kennzeichnung zu beurteilen, dass er/sie in der Lage ist, das Boot

sicher zu manövrieren. Es liegt in der Verantwortung des Bootsführers, die Geschwindigkeit und Richtung des Bootes auf die Wasser- und Windverhältnisse anzupassen.

Boote in der Kategorie C sind geeignet für mittlere Windstärken bis hin zu starkem Wind oder Böen, in Verbindung mit ansteigendem Wellengang. Auch wenn Ihr Boot für diese Kategorie geeignet ist, beachten Sie bitte, dass diese Art von Wetter gefährlich sein kann, und es bedarf einer erfahrenen Mannschaft mit einem gut gewarteten Boot um bei solchen Bedingungen gefahrlos fahren zu können.

Diese Bedienungsanleitung ist keine detaillierte Service oder eine Reparatur Anleitung. Falls mechanische Probleme auftreten kontaktieren Sie bitte Ihren autorisierten Linder Aluminium Bootshändler oder kontaktieren Sie Linder Aluminiumbätar AB direkt. Verwenden Sie immer empfohlene Materialien für Reparatur, Wartung und Service. Vermeiden Sie Änderungen, die die Sicherheit auf See zu beeinflussen. Linder-Aluminiumbätar kann nicht verantwortlich gemacht werden für Änderungen am Boot, welche nicht Genehmigt sind.

Bitte beachten Sie, und das ist in einigen Ländern unterschiedliche Anforderungen gibt, welche Vorschriften und Voraussetzungen eingehalten werden müssen um Boot zu fahren.

Halten Sie immer Ihr Linder Aluminium Boot in einem gutem Zustand, und beobachten Sie den Verschleiß über Jahre hinweg. Jedes Boot kann beschädigt werden, wenn es falsch genutzt wird, hierbei spielt die Haltbarkeit des Produktes keine Rolle. Passen Sie immer die Geschwindigkeit und Bootsbelastung dem Seegang an.

Tragen Sie Immer eine Rettungsweste. In manchen Ländern sind Sie verpflichtet eine Rettungsweste zu tragen. Bevor Sie Ihre Bootstour beginnen, empfehlen wir die Besatzung über die Sicherheit, wie z. B. Mann über Bord, Brand-, Personenschäden und das Abschleppen gut zu informieren.

Bewahren Sie das Handbuch sorgfältig auf, um es bei einem späteren Verkauf dem neuen Besitzer übergeben zu können. Dieses Handbuch wird in die Sprache übersetzt die im Verkaufsland des Bootes akzeptiert wird.

Typenzertifikat

Linder Aluminiumbätar AB produziert entsprechend eines zugelassenen Qualitätsmanagementsystems in Übereinstimmung der Freizeitboot Richtlinie Modul D.

Die Linderboot SPORTSMAN 445 besitzt zur Sicherheit (Diebstahl) einen CIN-Code und ist mit Mikropunkten gekennzeichnet (Securmark*). Das Boot ist abgenommen von Det Norske Veritas.

Identifikationsnummer (CIN-Code)

Das Boot ist mit zwei identisch eingravierten Zifferkombinationen von 14 Zeichen auf zwei Stellen angebracht. Die eine ist leicht erkennbar an der rechten Seite des Achtersteven, die zweite ist im Boot angebracht.

445 SPORTSMAN ist CE-geprüft gemäss Kategorie C. Küstengewässer und Binnengewässer: Boote, die für Fahrten nahe der Küste, in großen Buchten, Flussmündungen, Seen und Flüssen gebaut sind, wo die Windstärke bis zu 6 auf der Beaufortscala (10,8-13,8 m/s) betragen kann und wo eine signifikante Wellenhöhe von bis zu 2 m vorkommen kann. (Unter einer signifikanten wellenhöhe versteht man das obere Drittel der Welle welches von einem erfahrenen beobachter so eingeschätzt wird. Einige Wellen können auch doppelt so hoch werden.)

Folgende Abkürzungen sind im Text verwendet worden, um wichtige Informationen zu unterstreichen.

(D) = Gefahr bedeutet, daß ein ernstes vorhandenes Risiko existiert, das aller Wahrscheinlichkeit nach zum Todesfall oder unheilbarem Schaden führt, wenn die erforderliche Vorsicht nicht beachtet wird.

(W) = Warnung bedeutet ein Risiko, das zum Schaden oder Todesfall führt, wenn korrekte Vorsichtsmaßnahmen nicht befolgt werden.

(C) = Vorsicht strenge Vorsichtsmaßnahmen treffen und die Aufmerksamkeit auf fehlerfreie Handhabung richten, die Personenschaden, Schaden auf dem Boot, Komponenten oder der Umwelt verursachen können.

* Securmark ist das in Skandinavien umfassendste Sicherheitssystem zur Kennzeichnung von Booten. Die Boote sind mit Mikropunkten, die die identifikationsnummer enthalten an verschiedenen Stellen gekennzeichnet. www.securmark.no
Alle Kosten für die Sicherheit (Diebstahl) sind bei dem Produzenten bezahlt. Sie müssen das Boot über das Internet registrieren oder die Formulare, welche dem Boot beigelegt sind, ausfüllen.

Technische Daten

SPORTSMAN 445 CATCH

Länge (L _h):	451 cm (14,8 ft)
Breite (B _h):	175 cm (5,7 ft)
Gesamthöhe:	140 cm (4,7 ft)
Gewicht mit Steuerkonsole:	252 kg (556 lb)
Max. Gewicht mit Motor (m _{tot}):	397 kg (875 lb)
Max. Motorgewicht:	124 kg (273 lb)
Max. Zuladung (m _{zul}):	465 kg (1025 lb)
Max. Gesamtgewicht (m _{ges}):	862 kg (1900 lb)
Max. Gesamtgewicht während des Transport mit Trailer (m _t):	472 kg (1041 lb)
Max. Personenzahl:	3
Tiefe:	73 cm (28,7 in)
Max. Motorstärke:	23 kW (30 hp)
Rec. Motorstärke:	14-23 kW (20-30 hp)
Schiffslänge:	lang
Rumpfstärke:	2,0 mm (0,079 in)



Erklärung der Symbole auf den Typenschild im Boot

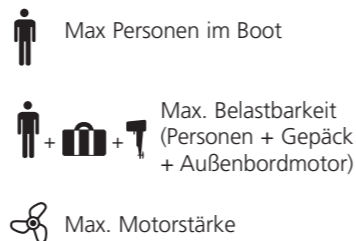

Übersichtszeichnung

- | | |
|---|--|
| 1 Der Hauptstromschalter mit Sicherung (Hauptstrom und Bilgenpumpe) | 11 Rettungsleiter |
| 2 Schalter | 12 Rumpfdurchführung |
| 3 Batterie | 13 Stauraum |
| 4 Kammer für Treibstofftank | 14 Kabeldurchführung |
| 5 Steuerkabel (L=2,75 m) | 15 Köder Halterung |
| 6 Automatische Bilgenpumpe | 16 Angelruten Halter |
| 7 Sicherungen | 17 Abdeckung |
| 8 Stromanschluss (12 V) | 18 Aufnahme für Angelstuhl (Stuhl optional erhältlich) |
| 9 Schloss- und Verzurrösen | 19 Inspektionsluke |
| 10 Poller | 20 Durchführungsschlauch (ø 35,8 mm) |
| | 21 Anoden |

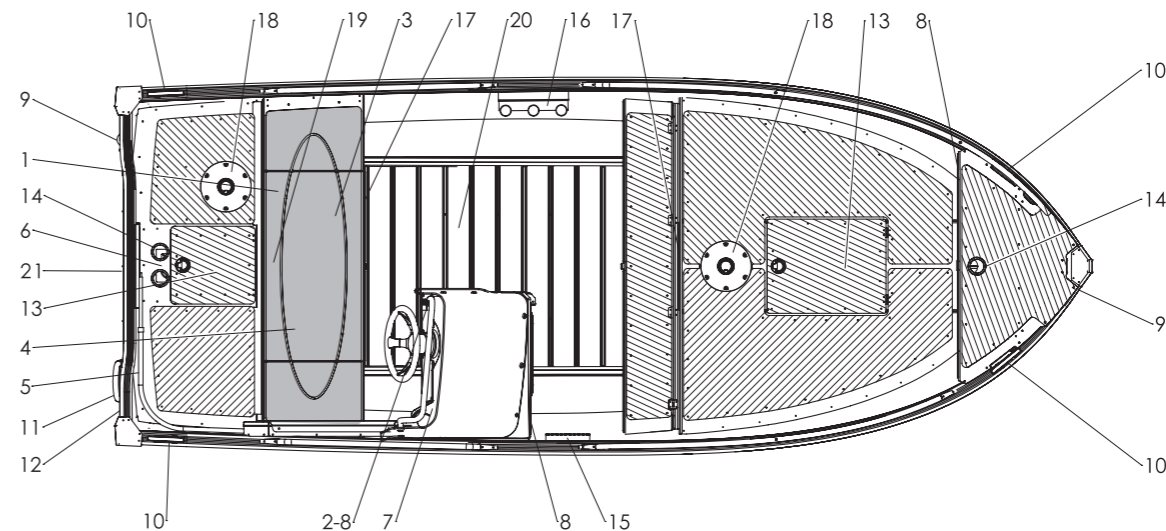

Motoren

Es dürfen ausschließlich Motoren gemäß ISO11547 verwendet werden. Für die Montage des Motors am Boot, sollte der mit dem Boot gelieferte Montagesatz gemäß der beiliegenden Anleitung verwendet werden. Empfohlene Länge der Schaltzüge für SPORTSMAN 445 ist 2,10 m.

Bedienungsanleitung des Motors durchlesen, um dessen korrekte Bedienung zu gewährleisten. Es muss eine Sperre vorhanden sein, die den Start des Motors bei eingelegtem Gang verhindert.

Totmanngriff/Notstoppvorrichtung muss angewandt werden (D).

Manövrieren

Das Boot nicht mit stärkerem Motor fahren, als auf dem blauen Schild angegeben (W). Nicht mit hoher Geschwindigkeit in stark befahrenen Gewässern oder bei Wetterverhältnissen mit schlechter Sicht oder hoher See fahren. Sturzwellen stellen ein hohes Sicherheitsrisiko dar. Geschwindigkeitsbegrenzungen und übrige Seeverkehrsregeln respektieren. Internationale Wasserwegregeln (COLREGS) sowie die nationalen Seeverkehrsvorschriften beachten.

Automatische Bilgenpumpe

Das Boot ist mit einer automatischen Bilgenpumpe versehen. Überprüfen Sie in regelmäßigen Abständen die Funktion der Bilgenpumpe. Immer sicherstellen, dass die Batterie geladen ist (C). Falls das Ventil der Bilgenpumpe gereinigt werden muss, haben Sie durch die Inspektionsluke Zugriff. Das Oberteil der Bilgenpumpe anheben durch zusammendrücken der Schnappverschlüsse. Montage in umgekehrter Reihenfolge.

– Schalter Position AUT (Automatik)

Wenn der Schalter der Bilgenpumpe in die Nullstellung gebracht wurde, schaltet die Bilgenpumpe in den Automatik Betrieb und schaltet sich bei Bedarf ein. Stellen Sie immer sicher, dass die Batterie genügend Leistung hat (C).

– Schalter Position MAN

In der Stellung MAN arbeitet die Pumpe manuell.



Die Bilgenpumpe arbeitet nicht

Es können folgende Ursachen vorliegen:

- Batterieleistung nicht ausreichend
- Elektrische Sicherung zur Bilgenpumpe durchgebrannt
- Filter der Bilgenpumpe verstopft
- Elektrische Einrichtung der Bilgenpumpe beschädigt

Arbeitet die Bilgenpumpe nicht, kann sich das Boot mit eindringendem Wasser füllen. Wird die Batterie mit Wasser überspült, kann es zu schwerwiegender galvanischer Korrosion im elektrischen System kommen.

Die Bilgenpumpe ist nicht in der Lage das Bilgenwasser zu entfernen, wenn ein größerer Schaden im Rumpf vorliegt. Die Pumpen-Kapazität beträgt max. 38 l/min.

Zuladung (W)

Überschreiten Sie niemals die zulässige Zuladung des Bootes. Beachten Sie die Herstellerangaben in der Spezifikationstabelle in diesem Handbuch oder auf dem am Boot angebrachten Typenschild. Verteilen Sie die Last gleichmäßig im Boot, um sicherzustellen, dass das Gewicht des Außenborders ausgeglichen wird. Vermeiden Sie eine hohe Platzierung von schweren Sachen. Sichern Sie

die Last gewissenhaft. Überschreiten Sie nie die zugelassene Anzahl der Personen an Board. Reduzieren Sie die Geschwindigkeit bei schlechtem Wetter, für Ihren eigenen Komfort und aus Sicherheitsgründen.

Sicherheit

Den Benzintank nicht füllen, wenn der Motor läuft (W). Bei Handtierung von Treibstoff nicht rauchen (D).

Sicherheitszeichen (W)

Zugang zum Achterdeck sollte nur in Notsituationen aufgrund der Stabilität durchgeführt werden. Dieses Zeichen warnt davor. Die Sicherheitszeichen befinden sich auf inneren Heckspiegel und dem Achterdeck. Wenn einige oder alle Zeichen entfernt werden, kann man dies an einem Kontrollkästchen-Muster erkennen. In diesen Fällen bitte kontaktieren Sie Linder Aluminiumboats.



Vor Fahrtbeginn

Kontrollieren Sie vor der Fahrt, dass die notwendige Sicherheitsausrüstung an Bord ist. Beispielsweise Anker, Leine, Paddel usw. Stellen Sie sicher, dass die Lenzventil montiert und fest angezo-

gen ist (W). Im Boot nur mit angelegter Schwimmweste sitzen (W).

Wenn Sie über Bord gegangen sind

Besteigen Sie das Boot über die Rettungsleiter unter der linken (Backbord) Badeplattform. Ziehen Sie die Leiter zu sich heran und nach unten (D).

Vertäuung

Das Boot ist mit 4 auf der Reling montierten Pollern versehen. Zum Abschliessen gibt es zwei Ösen, eine am Steven und eine achtern. Sämtliche sind gemäss Versicherungsklasse 3 abgenommen.

Montage von extra Zubehör

Bei der Montage von Extraausrüstung oder Zubehör sollten Befestigungselemente aus rostfreiem säurebeständig Stahl bzw. Edelstahl oder Aluminium für die Befestigung verwendet werden. Kupfer, Messing oder andere falsche Befestigungselemente können zu galvanischer Korrosion führen (C). Mit Kreosot druckimprägnierte Holzböden können zu Korrosionsschäden auf dem Boot führen (C). Verwenden Sie keine Behandlung, die das Aluminium negativ beeinflussen kann.

Transport auf Bootstrailer

Stellen Sie sicher, dass die Mittel-Rollen

auf dem Anhänger alle das Gewicht des Bootes auf dem Kiel unterstützen. Die Seitenstützen anpassen, sodaß

Bewegungen vermieden werden. Nicht vergessen das Boot festzuspannen. Das Boot vor dem Transport entladen (C). Wird das Boot, abgedeckt mit der Fahrpersenning (nicht Hafenersenning), auf einem Trailer transportiert, darf die max. Geschwindigkeit nicht mehr als 30 km/h betragen.

Nach Anwendung in Salzwasser oder Transport auf gesalzene Straßen empfohlen wir, Boot und Trailer sofort mit Frischwasser abzuspülen.

Umwelt

Beim Tanken Treibstoffschwund vermeiden. Fahren mit Motor verursacht Ausstoß von Abgasen, die für die Natur nachteilig sind. Die Geschwindigkeit und der Schwall beschränken, dadurch wird die Sicherheit und der Komfort anderer Leute berücksichtigt. Das Linder Aluminium Boot wird aus recycelbarem Material hergestellt, für welches Sie bei der Verwertung Geld erhalten. Das Material kann immer wieder recycelt werden! Ca. 90 % des Bootes besteht aus Aluminium. Für das Recycling müssen nur das Boot zu zerlegen und es dem Recycling-Unternehmen übergeben.

Regelmässige Kontrollen (C)

- Bilgepumpe
- Batterie
- Elektrische Anlage (entfernen Sie eventuelle Oxidflecken von Schaltern und Kabelanschlüssen)
- Steuersystem
- Tank und Kraftstoffschläuche
- Rumpfstopfen

Wartung

Waschen Sie das Boot mit gewöhnlichem Wasser und einem Schwamm. Bei starker Verschmutzung eventuell Schmierseife oder ein für Aluminium vorgesehene Reinigungsmittel benutzen. Hochdruckreiniger können verwendet werden (Wasserstrahl nicht auf die isolierenden Sitzauflagen richten). Ein sauberer Rumpf senkt den Kraftstoffverbrauch und verleiht dem Boot ein besseres Fahrverhalten.

Die Rumpf-Außenseite des Bootes ist ab Werk mit Alu-protect (Paraffinöl) behandelt. Natürliche Oxidation bildet mit der Zeit eine schützende, matte Schicht auf dem Aluminium, die so genannte Oxidschicht. Diese sollte man nicht abpolieren. Wenn man eine feinere Oberfläche ohne Polieren wünscht, kann man Hempel Aluprotect verwenden, ein Paraffinöl, das eine

leicht fette Oberfläche schafft. Es empfiehlt sich, dieses Mittel zwei Mal pro Saison aufzutragen.

Anoden

Es ist eine Anode auf dem Achterstevan montiert. Anoden im Laufe der Saison regelmäßig kontrollieren und ggf. austauschen. Die Anoden sollen korrodieren und müssen daher jedes Jahr gewechselt werden. Original Opferanoden finden Sie bei Ihrem Linder-Händler (C).

Korrosion

Sehen Sie zu, dass niemals während längerer Zeit Metallgegenstände, Eisen, Kupfer, Messing oder ähnliches Kontakt mit den Aluminium-Flächen im oder am Boot haben. Das kann zu Korrosion führen (C).

Anstreichen

Wenn das Boot in einem Gewässer liegt, in dem starker Rumpfbewuchs zu erwarten ist, oder wenn man Verunreinigungen des Wassers vermutet, sollte man sein Linder Aluminiumboot mit Primer- und Antifouling-Farbe streichen (siehe Wasserlinie Seite 43). Eine richtige Primer- und Antifouling-Farbe schützt Ihr Linder Aluminiumboot vor starkem Bewuchs und eventuellen verschmutzungsbedingten Schäden.

Ihr nächstgelegener Boot- und Farbenhandel kann Sie über örtliche Bestimmungen und geeignete Primer- und Antifouling-Produkte für Aluminiumboote informieren. Es dürfen keine Alkalifarben, die Kupfer, Blei oder Quecksilber enthalten verwendet werden. Kombinationen mit Aluminium können galvanische Ströme verursachen, welche Korrosion als Folge haben (C).

Reparatur

Den Händler für Ratschläge von Reparaturen kontaktieren, die Sie selber ausführen können. Größere Überholungen müssen von gelerntem Personal durchgeführt werden (C).

Änderungen

Fragen Sie Ihren Händler, was Sie selber tun können und vor allem, was Sie nicht tun sollten. Sie können Ihre eigene Sicherheit riskieren und das Recht auf Garantie verlieren (D).

Auftriebskörper

Die auf Schaum basierenden Auftriebskörper befinden sich in der vorderen Sitzbank und auch unter der hinteren Plattform und sollten unter keinen Umständen entfernt werden. Dann verliert das Boot wassergefüllt seine Schwimmeigenschaften (D).

Winterlagerung

Bei Winterlagerung auf Land muß das Boot gut belüftet sein. Das Boot soll nicht mit dichtschießender Plastfolie oder ähnlichem Material verwahrt werden. Die Batterie kann nur an Bord gelassen werden, wenn sie vollgeladen ist. Eine schwach gela-

dene Batterie kann kaputt gefrieren. Die Batterie möglichst unter Erhaltungsladung stellen. Siehe die Gebrauchsanleitung des Motors (C). Um das Risiko eines Frostschadens zu vermeiden, müssen Sie vor der Winter Einlagerung alles Wasser aus der Bilgepumpe entfernen.

Wasserlinie

Die Wasserlinie begrenzt die Belastung bei maximalem Motorgewicht (siehe „Technische Daten“ Seite 38)

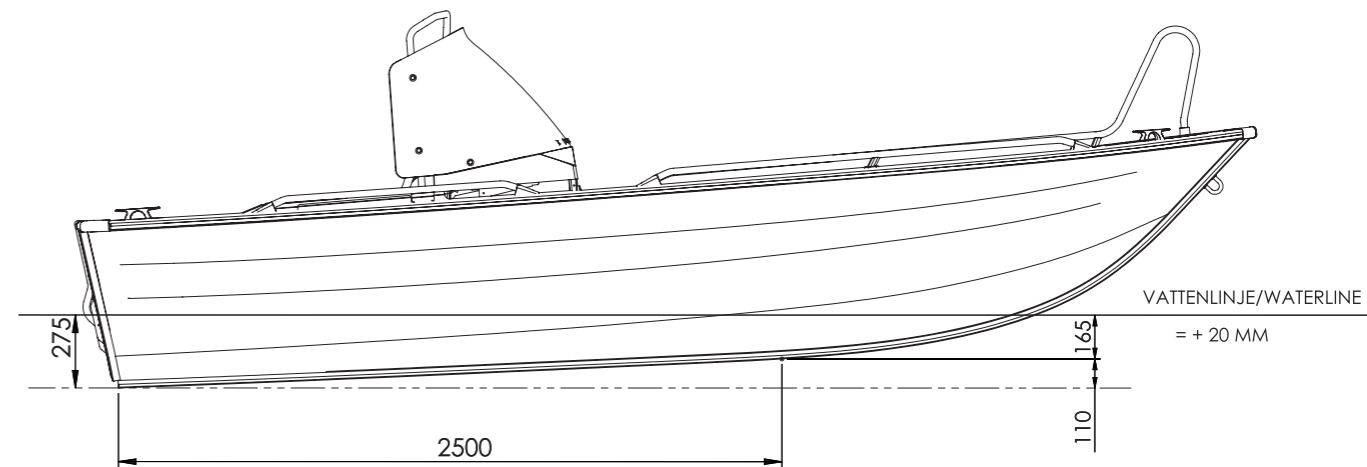

Elektrosystem

Die Spannung des Elektrosystems ist 12 V. Der elektrische Hauptschalter ist in dem Stauraum, unter dem mittigen Sitz, angeordnet. Siehe auch die schematische Abb. auf die Seite 39. Die Batterie ist in der Batteriebox unterzubringen. Siehe auch Elektroschema rechts. Der elektrische Hauptschalter trennt die komplette Stromversorgung zum Bordnetz. Nicht getrennt wird die Stromversorgung zum Außenbordmotor und zur Bilgenpumpe.

Wartung (Elektrosystem)

Damit die elektrische Ausrüstung zufriedenstellend funktionieren soll, ist es wichtig, dass die Batterie gepflegt wird. Kontrollieren Sie deshalb regelmäßig den Stand der Batteriefülligkeit **(C)**. Bei der Kontrolle nicht rauchen, da die Batterie beim Laden explosives Gas entwickelt **(W)**. Zum Auffüllen nur destilliertes Wasser verwenden.

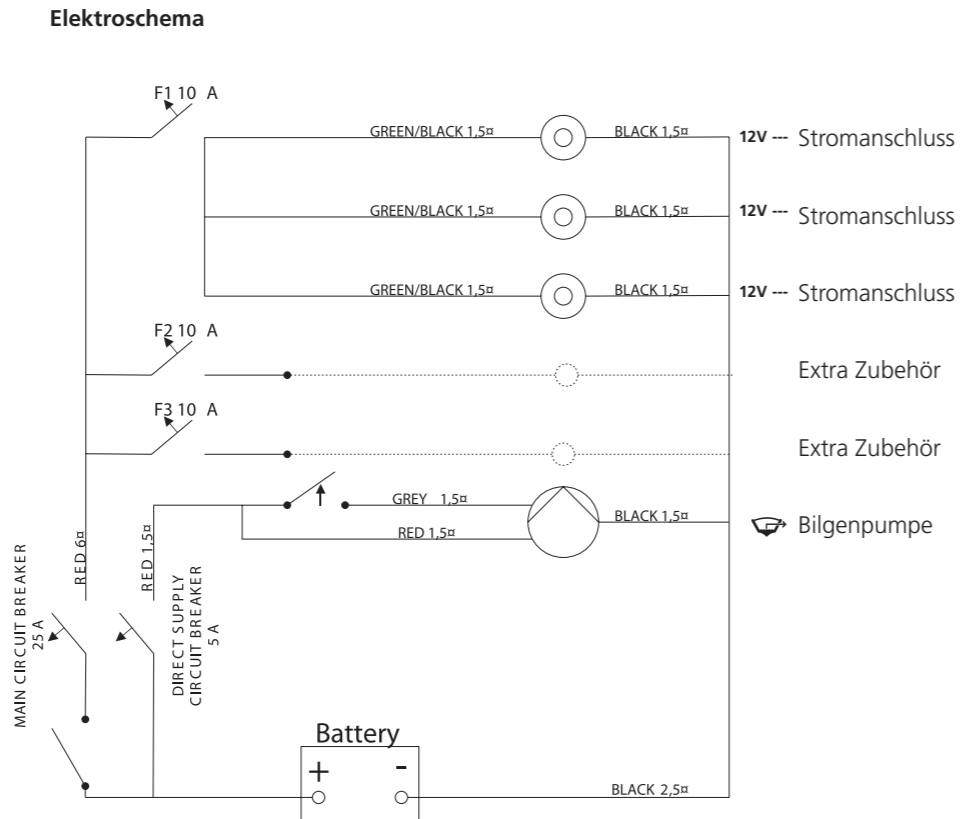

Schalter

Hauptschalter mit Sicherungen

- 1 Sicherung Hauptschalter
- 2 Sicherung Bilgenpumpe
- 3 Hauptschalter

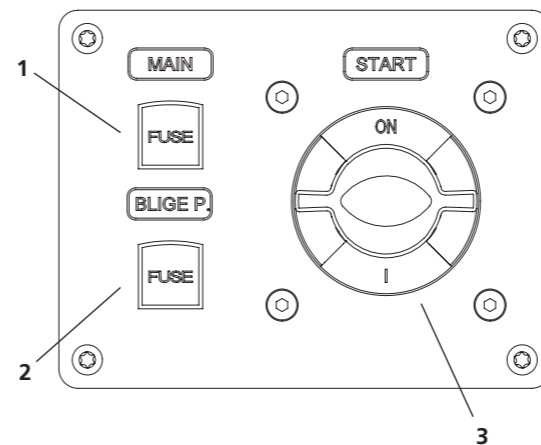

Schalter mit Stromanschluss 12 V

- 4 Schalter, Bilgenpumpe
- 5 Nicht belegt
- 6 Stromanschluss (12 V)

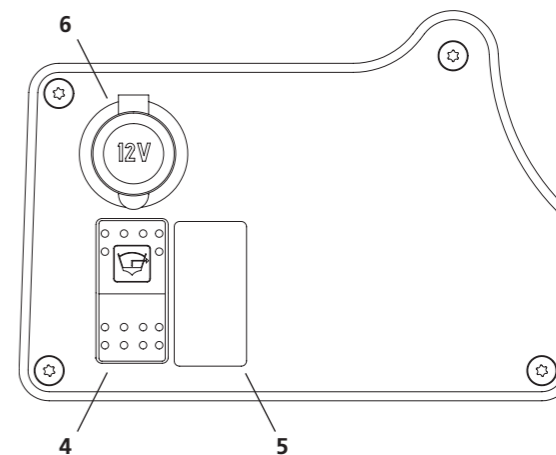

Sicherungen

- 7 Sicherung, 12 V Steckdose
- 8 Ersatzsicherung
- 9 Ersatzsicherung

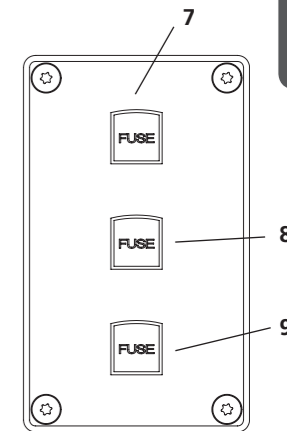

Deutsch

Richtlinie für Freizeitboote 2013/53/EU (TSFS 2016:5)		Harmonisierte Normen	Andere normgebende Richtlinien	Hinweis auf die technischen Unterlagen	Genauere Angaben
Basis Boot Daten	2.0	X			8666:2002
Rumpfnummer Boot	2.1	X			10087:2006
Typenschild	2.2	X			14945:2004
Absicherung gegen über Bord fallen	2.3	X			15085:2003/A1:2009
Sichtfeld von Steuerposition	2.4	X			11591:2000
Besitzerhandbuch	2.5	X			10240:2004/A1:2015
Rumpfkonstruktion- und Material	3.1	X			12215-3:2002
Rumpfkonstruktion und Verarbeitung	3.1	X			12215-4:2002
Rumpfkonstruktion, Verarbeitungs Design, Beanspruchungs Bedingungen	3.1	X			12215-5:2008
Stabilität und Freibord	3.2	X			12217-3:2015
Auftriebskraft und Auftriebskörper	3.3	X			12217-3:2015
Lenzventile und Rumpfausstattung	3.4	X			9093-2:2002
Bilgenpumpen System	3.5	X			15083:2003
Empfohlene max. Belastung	3.6	X			14946:2001
Ankern, Vertäuung, Schleppen	3.9	X			15084:2003
Maximale Antriebs Nennleistung	4.0	X			11592-1:2016
Neutralstart Schutz	5.1.4			X	Technischen Documentation
Treibstoffsystem	5.2			X	Technischen Documentation
Elektrischen System	5.3	X			10133:2012
Fernbedienung für Außenbordmotoren	5.4.1	X			28848:1993/A1:2000

GARANTIE (Wird vom Händler ausgefüllt)

Linder Aluminiumbätar übernimmt 3 Jahre Garantie für Produktions- oder Materialfehler

Händlerstempel:

(Außerhalb Schwedens)

Name des Käufers: _____

Anschrift: _____

Id. Nr. vom Boot: SE-LIN

--	--	--	--	--	--	--	--

Unterschrift des Händlers und Datum: _____

Valmistaja
Linder Aluminiumbåtar AB
Kantleden 5
SE-362 32 Tingsryd, Sweden

Sisällysluettelo	51
Johdanto	52
CIN-koodi	53
Suunnitteluluokka	53
Lyhenteet	53
Tekniset tiedot	54
Kaaviokuva	55
Moottori	56
Ohjattavuus	56
Automaattinen pilssipumppu	56
Kuormaaminen	56
Turvallisuus	57
Turvallisuus kilpi	57
Ennen vesille lähtöä	57
Jos putoat yli laidan	57
Kiinnitys	57
Lisävarusteiden asennus	57
Kuljetus venetrailerilla	57
Ympäristö	57
Säännölliset tarkastukset	57
Kunnossapito	58
Anodit	58
Korroosio	58
Maalaus	58
Korjaukset	58
Muutokset	58
Kelluvuus	58
Talvisäilytys	58
Vesilinja	59
Sähköjärjestelmä	60
Sähkökaavio	60
Sähköpaneelit	61
Vaatimustenmukaisuusvakuutus	62-64
Takuu	65

Onnittelumme uuden Linder- veneestä ostajalle!

Omistajan käsikirja perustuu ISO 10240 -standardiin.

Tämän käsikirjan tarkoituksena on auttaa sinua käyttämään venettäsi mukavasti ja turvallisesti. Käsikirja sisältää yksityiskohtaista tietoa veneestä, siihen kuuluvista järjestelmistä ja sen mukana tulevista tai siihen asennetuista laitteista sekä tietoa sen käytöstä ja kunnossapidosta. Lue käsikirja huolellisesti ja tutustu veneeseen ennen vesille lähtöä. Omistajan käsikirja ei ole täydellinen veneily- ja turvallisuusopas.

Jos ostamasi vene on ensimmäisesi tai jos siirryt käyttämään sinulle aiemmin tuntematonta venetyyppiä, sinun on oman mukavuutesi ja turvallisuutesi kannalta suositeltavaa hankkia veneen hallinta- ja käyttökokemusta ennen kuin "otat paatin komentoosi". Tietoa paikallisista veneilykoulutusmahdollisuuksista tai pätevistä alan ohjaajista saat sinua palvelleelta jälleenmyyjältä, maanlaajuiselta veneilyjärjestöltä tai paikalliselta veneseuralta.

Veneen käyttäjän tulee arvioida, vastaako säätila veneen CE luokkaa ja onko käyttäjällä riittävä kokemus veneen turvalliseen käsittelyyn näissä oloissa. Käytettävä nopeus ja suunta tulee sovittaa vallitseviin olosuhteisiin.

Suunnittelukategorian C veneet on rakennettu kestävämmän puuskittaista kovaa tuulta ja aallokkoa. Siitä huolimatta tällaiset olosuhteet voivat olla vaarallisia ja edellyttävät taitavaa miehistöä sekä asianmukaisessa kunnossa olevaa venettä.

Omistajan käsikirja ei ole huolto- tai korjaamokäsikirja. Ongelmatilanteissa ota yhteyttä paikalliseen Linder jälleenmyyjään tai valmistajaan. Suosittelemme vain valtuutettujen huoltoliikkeiden käyttöä. Älä tee veneeseen muutoksia, jotka vaikuttavat turvallisuuteen. Linder Aluminiumbåtar ei vastaa mahdollisista ongelmista, ellei muutoksille ole saatu valmistajan kirjallista hyväksyntää.

Huomioi, että joissakin maissa saatat tarvita ajokortin tai vastaavan todistuksen tämän veneen kuljettamiseen.

Pidä aina Linder alumiiniveneesi hyvässä kunnossa huomioiden sen iän ja käytön aiheuttama kuluminen. Mikä tahansa vene voi rikkoutua väärin käytettynä. Hyvään merimiestapaan kuuluu olosuhteiden huomiointi sekä ajosuunnan ja nopeuden sovittaminen niiden mukaisesti.

Käytä aina veneillessäsi hyväksytyä kelluntapukinetta. Joissain maissa tämä on pakollista. Ennen liikkeelle lähtöä suosittelemme, että kaikille mukana oleville kerrotaan tärkeimmät turvallisuusasiat kuten toimiminen mies yli laidan -tilanteessa, tulipalon sattuessa tai hinattaessa.

Säilytä tätä omistajan käsikirjaa turvalisessa paikassa. Mikäli päädyt joskus myymään veneen, luovuta käsikirja uudelle omistajalle.

Tämä omistajan käsikirja on suomenos valmistajan alkuperäisestä käsikirjasta, ja sen on tarkastanut kohdemaan jälleenmyyntiorganisaation edustaja.

EY-tyyppitarkastustodistus

Linder Aluminiumbåtar AB valmistaa veneensä huvivedirektriiviin D-moduulin mukaisen sertifioidun laadunhallintajärjestelmän mukaan.

Linder SPORTSMAN 445 -veneellä on CIN-tunnusnumero ja lisäksi se on turvamerkitty mikrosiruperiaatteella (Securmark*). Det Norske Veritas on myöntänyt veneelle turvahyväksynnän.

Tunnusnumero (CIN-koodi)

Kahteen kohtaan veneen runkoa on kaiverrettu sama numerosarja (14 numeroa). Toinen näkyy selvästi peräpeilissä Vesilinjan yläpuolella oikealla, kun taas toinen on hyvässä piilossa toisaalla veneessä.

445 SPORTSMAN on CE-merkitty veneiden suunnittelukategorian C mukaisesti. Rannikkovedet ja sisävedet: vene on suunniteltu käyttöön rantojen lähellä, suurissa lahdelmissa, jokien suistoissa, järvissä ja joissa enintään 6 boforin tuulessa (10,8–13,8 m/s) ja enintään 2 m merkittävässä aallonkorkeudessa. (Merkittävä aallonkorkeus tarkoittaa aallokon ylimmän kolmanneksen keskikorkeutta. Tämä vastaa osapuilleen kokeneen havainnoitsijan arvioimaa aallonkorkeutta. Osa aalloista on korkeudeltaan kaksinkertaisia.) **Seuraavat lyhenteet ilmaisevat tärkeää tietoa.**

(D) = Vaara Tarkoittaa, että varomattomuus puheena olevassa asiassa aiheuttaa suuren riskin, josta voi melkoisella todennäköisyydellä seurata vakava vamma.

(W) = Varoitus Tarkoittaa riskiä, josta voi seurata vamma, jos asianmukaista varovaisuutta ei noudateta.

(C) = Huom. Tarkoittaa asiaa, jonka suhteen on noudatettava varovaisuutta tai kiinnitettävä huomiota, sillä epätarkoituksenmukainen toiminta voi johtaa henkilövahinkoon tai ympäristön, veneen tai sen osien vaurioitumiseen.

*Securmark on yksi Pohjoismaiden parhaista veneiden turvamerkintäjärjestelmistä. Siinä rungon eri kohtiin kätketään lukuisia mikrofilmin paloja, joilla on yksilöllinen tunnusnumero. www.securmark.no

Valmistaja vastaa etukäteen kaikista turvamerkinnän rekisteröintikuluista. Sinun tarvitsee vain rekisteröidä veneesi Internetin kautta tai täyttää veneen toimitukseen kuuluva lomake:

Tekniset tiedot

Pituus (L _o):	451 cm (14,8 ft)
Leveys (B _o):	175 cm (5,7 ft)
Kokonaiskorkeus:	140 cm (4,7 ft)
Paino ohjauspulpetilla:	252 kg (556 lb)
Paino sis. moottorin enimmäispaino (m _{cc}):	397 kg (875 lb)
Moottorin enimmäispaino:	124 kg (273 lb)
Suurin sallittu kuorma (m _{un}):	465 kg (1025 lb)
Suurin sallittu kokonaispaino (m _{oc}):	862 kg (1900 lb)
Suurin sallittu kuljetuspaino trailerilla (m _t):	472 kg (1041 lb)
Suurin sallittu henkilömäärä:	3
Rungon syvyys:	73 cm (28,7 in)
Moottorin enimmäisteho:	23 kW (30 hp)
Suosittelava moottoriteho:	14-23 kW (20-30 hp)
Rikipituus:	pitkä
Rungon paksuus:	2,0 mm (0,079 in)

SPORTSMAN 445 CATCH

Veneen sinisessä kilvessä olevien symbolien selitykset:



Ilmaisee suurimman sallitun henkilömäärän



Ilmaisee suurimman sallitun kuorman (henkilöt, matkatavarat, polttoaine ja moottori)



Ilmaisee suurimman sallitun moottoritehon



Kaaviokuva

- | | |
|---|---|
| 1 Päävirtakytkin ml. sulakkeet (Päävirta ja pilssipumppu) | 11 Pelastusportaat |
| 2 Päävirta kytkin | 12 Runkoläpivienti |
| 3 Akku | 13 Säilytystila |
| 4 Tila polttoainesäiliölle | 14 Kaapelliläpivienti |
| 5 Ohjauskaapeli (pituus 2,75 m) | 15 Vieheteline |
| 6 Automaattinen pilssipumppu | 16 Vapateline |
| 7 Sulakkeet | 17 Sokea tulppa |
| 8 Virran ulosotto (12 V) | 18 Kiinnityshela kalastusistuimelle (lisävaruste) |
| 9 Lukitus- ja kiinnitysrenkaat | 19 Tarkastusluukku |
| 10 Pollarit | 20 Kaapelikanava (ø 35,8 mm) |
| | 21 Anodi |

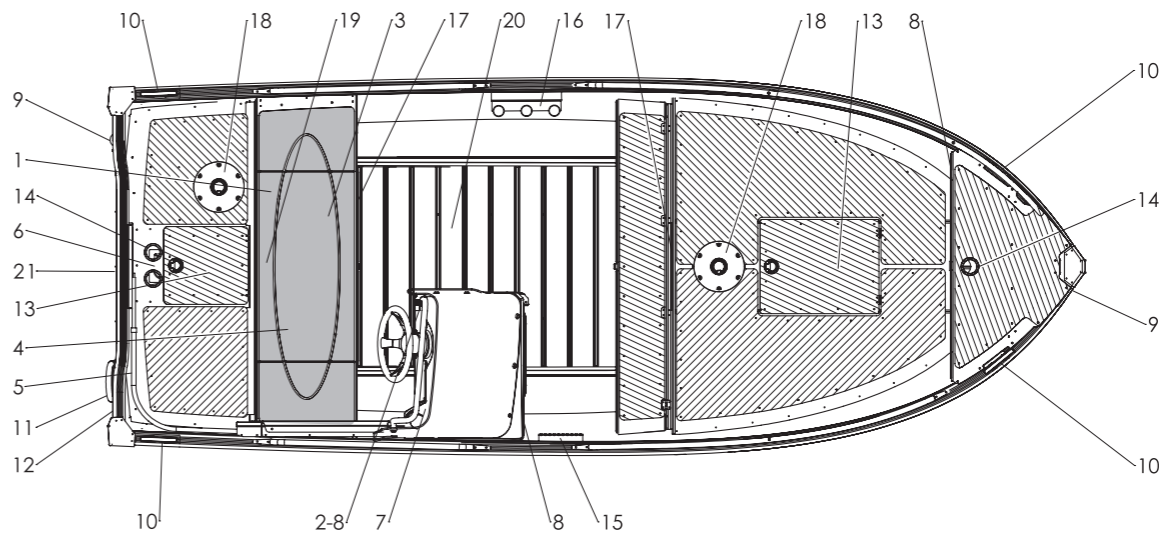

Moottori

Linder-veneeseen perään voidaan kiinnittää vain ISO 11457 -standardin mukainen CE-merkitty moottori. Moottoria asentaessasi käytä veneen toimitukseen sisältyviä moottorin asennuslevyjä. SPORTSMAN 445 -mallin hallintakaapeleiden suositeltava pituus on 2,1 metriä.

Lue moottorin ohjekirjasta, miten moottoria käytetään oikein. Moottorissa on oltava sisäänrakennettu mekanismi, joka estää käynnistyksen vaihde kytkettyä.

Kuolleen miehen kytkintä/Hätäpysäytintä on käytettävä **(D)**.

Ohjattavuus

Älä varusta venettä tai käytä sen yhteydessä moottoria, jonka teho on suurempi kuin veneen sinisessä kilvessä ilmaistu **(W)**. Älä aja suurella nopeudella vilkaasti liikennöidyissä vesissä tai huonon näkyvyyden tai voimakkaan merenkäynnin vallitessa. Vaahtopäinen aallokko on merkittävä turvallisuusriski. Noudata nopeusrajoituksia ja muita vesiliikenteen säännöksiä. Noudata kansainvälisiä meriteiden sääntöjä (COLREGS) ja kansallisia liikenneohjeita.

Automaattinen pilssipumppu

Vene on varustettu automaattisella pilssipumpulla. Tarkista pumpun toiminta säännöllisesti. Varmista aina, että akussa on virtaa **(C)**. Jos pilssipumpun venttiili on puhdistettava, säilytyslaatikko on irrotettava (ruuvaamalla auki kaksi siipiruuvia) samoin kuin akkuihin. Pilssipumpun yläosa nostetaan ulos painamalla napsautuslukon kiinnikkeet yhteen. Venttiili kootaan päinvastaisessa järjestyksessä.

– AUT-asento

Normaalitilassa pilssipumppu on AUT-asennossa, jolloin pilssipumppu tyhjentää tarvittaessa veden veneestä automaattisesti. Varmista, että akun **(C)** varaus on aina riittävä pilssipumpun toimintaa varten.

– MAN-asento

MAN-asennossa pumppu on käsikäytöllä.



Jos pilssipumppu ei toimi

Jos pilssipumppu ei toimi, tarkista seuraavat asiat:

- Akun varaus on täysi ja akku on kytkettyä
- Sulake on ehjä
- Pumpun suodatin on puhdas eikä siinä ole irtoroskia
- Pumpun johdot ja kytkin ovat ehjät

Jos pumppu lakkaa toimimasta ja vene täyttyy vedellä, akku voi jäädä veden alle ja aiheuttaa sähköjärjestelmän oikosulun sekä johtaa galvaanisen korroosion muodostumiseen veneessä.

Pumppua ei ole mitoitettu pitämään vene tyhjänä vedestä mikäli runko vaurioituu. Pumpun maksimikapasiteetti on 38 l/min.

Kuormaaminen (W)

Älä kuormaa venettä yli sen enimmäiskantokyvyn. Veneen suurimman sallitun kuorman näet tämän omistajan käsikirjan teknisissä tiedoissa tai veneessä olevassa valmistajan kilvessä. Varmista kuorman tasainen jakautuminen veneessä perämoottorin painon kompensoimiseksi. Vältä raskaiden esineiden asettamista korkealle. Kiinnitä kuorma huolellisesti. Älä koskaan ylitä veneen suurinta sallittua henkilö määrää. Nopeuden hiljentäminen huonossa kelissä lisää mukavuutta ja turvallisuutta.

Turvallisuus

Älä täytä polttoainetankkia moottorin käydessä **(W)**. Älä tupakoi käsitellessäsi polttoainetta **(D)**.

Turvallisuus kilpi (W)

Veneen peräkannelle menoa tulee välttää, jotta veneen vakavuus ei heikentyisi. Tämä merkki varoittaa siitä. Turvallisuuskilvet sijaitsevat veneen peräpeilissä sisäpuolella ja peräkannassa. Mikäli yksi tai useampi kilpi poistetaan, sen alta paljastuu tarkastuskuvio. Ota yhteyttä valmistajaan mikäli kuvio näkyy.



Ennen vesille lähtöä

Varmista aina ennen vesille lähtöä, että veneessä on kaikki tarvittavat turvavälineet kuten ankkuri, köysi, melat jne. Varmista, että peräpeilissä oleva tyhjennystulppa on kiinnitetty ja kiristetty tiukasti **(W)**. Vältä veneessä seisomista ja käytä pelastusliiviä **(W)**!

Jos putoat yli laidan

Nouse veneeseen vasemman uimaportaan alla olevien pelastusportaiden kautta. Vedä portaita alas kohti itseäsi. HUOM! Moottorin on oltava sammutettuna **(D)**.

Kiinnitys

Veneen kanteen on kiinnitetty neljä pollaria. Lukitusta ja kiinnitystä varten veneessä on yhteensä kaksi silmukkaa, yksi keulassa ja yksi veneen peräpeilissä, ja niillä kaikilla on vakuutusluokan 3 mukainen hyväksyntä.

Lisävarusteiden asennus

Kaikki veneeseen asennettavat lisälaitteet tai -varusteet on kiinnitettävä haponkestävillä ruostumattomasta teräksestä tai alumiinivalmisteisilla kiinnitysosilla ja ruuveilla. Kupariset, messinkiset tai muuten vääränlaiset kiinnitysosat voivat aiheuttaa galvaanista korroosiota **(C)**. Paine- ja sähkösoittokäytetyt puiset lattialaudat voivat aiheuttaa veneeseen korroosiovaurioita **(C)**. Älä koskaan käytä mitään käsittelyä, joka voi vaikuttaa haitallisesti tai vaikuttaa alumiiniin.

Kuljetus venetrailerilla

Varmista, että veneen koko paino lepää trailerin köllirullilla. Säädä sivutuki veneen sivuttaisliikkeen estämiseksi. Muista kiinnittää vene asianmukaisilla kuormaliinoilla tms. Varmista, että vene on kuljetuksen aikana tyhjä **(C)**. Jos venettä trailerilla vedettäessä ajokuomu (ei satamapeite) on päällä, hyväksyttävä kuljetuksen enimmäisnopeus on 30 km/h.

Jos venettä on käytetty suolavedessä tai kuljetettu suolatuilla teillä, suositte-

lemme huuhtelemaan veneen ja trailerin puhtaalla vedellä heti käytön tai kuljetuksen jälkeen.

Ympäristö

Tankatessasi polttoainetta pyri välttämään polttoainehukkaa. Moottorin käydessä vapautuu pakokaasuja, jotka saattavat vaikuttaa ympäristöön haitallisesti. Vältä suurella nopeudella ajamista ja suurten aaltojen aiheuttamista matkustajien ja muiden ihmisten turvallisuuden ja mukavuuden varmistamiseksi. Linder veneesi on valmistettu kierrätyskelpoisesta materiaalista, josta voit saada korvauksen kun toimitat loppuun palvelleen veneesi asianmukaisesti kierrätettäväksi. Materiaalin voi kierrättää yhä uudelleen ja uudelleen. Alumiinin osuus on noin 90% veneen kokonaispainosta. Veneen voi toimittaa kierrätykseen sellaisenaan, ilman erityisiä purku- tai lajittelutoimia.

Säännöllisesti tehtävät huoltotarkastukset (C)

- pilssipumppu
- akku
- sähköjärjestelmä (poista mahdolliset hapettumat katkaisimista ja kaapelliittimistä)
- ohjausjärjestelmä
- tankki ja polttoaineletku
- pohjatulppa

Kunnossapito

Käytä pesuun tavallista vettä ja sientä. Poista vaikea lika saippualla tai alumiinille tarkoitettulla veneenpuhdistusaineella. Painepesurin käyttö on suositeltavaa (varo istuinsuojia). Puhdas runko alentaa polttoainekulutusta ja parantaa veneen kulkuominaisuuksia.

Rungon ulkopinta on käsitelty tehtaalla Aluprotectilla (parafiiniöljyllä). Vene hapettuu luonnollisesti, materiaali muodostaa suojaavan, oksidierokseksi kutsutun mattapinnan. Sitä ei saa hioa pois. Jos veneeseen halutaan hienempi pinta hiomatta pois oksidieroksesta, voidaan käyttää Hempel Aluprotectia, parafiiniöljyä, joka tekee pinnasta hieman rasvaisen. Ainetta levitetään pari kertaa kauden aikana parhaan lopputuloksen saamiseksi.

Anodit

On anodi asennetaan peräpeiliperäsä. Tarkasta anodi säännöllisesti kauden aikana ja vaihda se tarvittaessa. Anodin on syövyttävä ja se on vaihdettava vuosittain. Alkuperäisiä uhrianoodeja saa Linder-jälleenmyyjiltä (C).

Korroosio

Estä metallisineiden, raudan, kuparin, messingin tai vastaavien metallien oleminen välttämätöntä enempää pysyvästi kosketuksissa veneen alumiinipintoihin, sillä siten voit vähentää korroosiotasoja (C).

Maalaus

Jos vene on vedessä, jossa runkoon tarttuvasta kasvustosta aiheutuvat ongelmat ovat yleisiä tai jossa epäillään olevan saasteita, pitää Linder-alumiinivene maalata primerilla ja pohjamaalilla (ks. vesilinja sivulla 59). Oikea primeri ja pohjamaali suojaavat Linder-alumiinivene voimakkaalta kasvustolta ja saastuneen veden mahdollisesti aiheuttamilta vaurioilta.

Tietoja paikallisista määräyksistä ja sopivasta primerista ja pohjamaalista saat lähimmästä vene- tai maaliliikkeestä. Älä käytä alkydimaaleja, jotka sisältävät kuparia, lyijyä tai elohopeaa. Alumiinin yhteydessä ne voivat aiheuttaa galvaanisia virtoja, joista puolestaan seuraa korroosiot (C).

Korjaukset

Jälleenmyyjältäsi saat ohjeita korjauksista, jotka voit tehdä itse. Suuremmissa korjaustarpeissa on suositeltavaa kääntyä asiantuntijan puoleen (C).

Muutokset

Jälleenmyyjältäsi saat lisätietoja muutoksista, joita voit tehdä veneeseesi, ja etenkin suosituksia muutostöistä, joita ei kannata tehdä! Kysy ensin – virheelliset muutostyöt voivat johtaa turvallisuusriskeihin ja takuun raukeamiseen! (D).

Kelluvuus

Kellukemateriaali on sijoitettu peräuhtoon sekä peräkansien ja kalastuskannen alle. Sitä ei missään olosuhteissa saa poistaa paikoiltaan. Mikäli kellunta-ainetta poistetaan, vene ei pysy pinnalla täyttyessään vedellä (D).

Talvivarastointi

Kun vene nostetaan vedestä talvivarastoitavaksi, on varmistettava tuuletuksen riittävyys. Venettä ei tule peittää tiiviillä muovikalvolla tms. Älä käytä veneen kuomua suojakuomuna talvisäilytyksessä ulkona. Akku voidaan jättää veneeseen vain, jos siinä on täysi varaus. Akku, jonka varaustaso on hyvin alhainen, voi jäätyessään vaurioitua. Paras ratkaisu on pitää akkua kunnossapitolatauksessa. Lisäohjeita aiheesta moottorin käyttöohjeissa (C). Huolehdi, että kaikki pilssivesi kuivataan pois veneestä ennen talvisäilytystä jäätymisvaurioiden estämiseksi.

Vesilinja

Vesilinja on merkitty suurimman sallitun koneen mukaisesti (kts. tekniset tiedot, sivu 54)

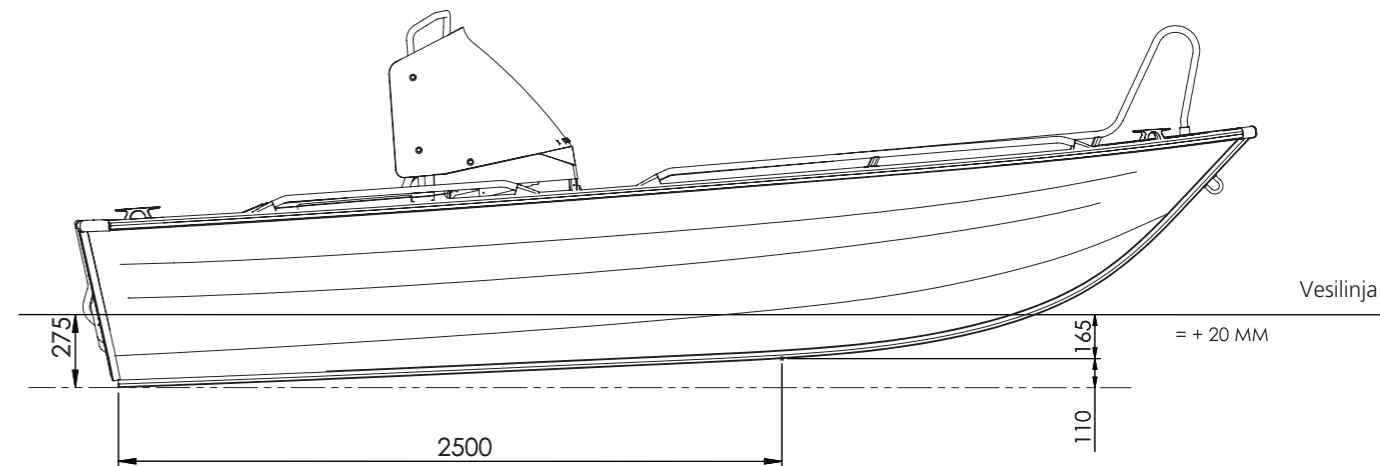

Sähköjärjestelmä

Sähköjärjestelmän jännite on 12 voltia. Päävirtakytkin sijaitsee peräistuimeen kuuluvassa säilytyslaatikossa. Tarkka sijainti näkyy kaaviokuvassa sivuilla 55. Akkua on pidettävä tarkoituksenmukaisessa kotelossaan. Katso myös kaavio oikealle. Päävirtakytkin eristää kaiken sähkövirran lukuun ottamatta moottoria ja pilssipumppua.

Sähköjärjestelmän huolto

Sähköjärjestelmän hyvän toimivuuden kannalta on tärkeää pitää akusta hyvää huolta. Tarkista akun varaus säännöllisesti oikean varaustason ylläpitämiseksi (C). Akkua huollettaessa tupakointi on kielletty, sillä akun latauksen yhteydessä vapautuu räjähtävää kaasua (W). Käytä tislattua vettä akkueden täyttöön.

Kytentäkaavio

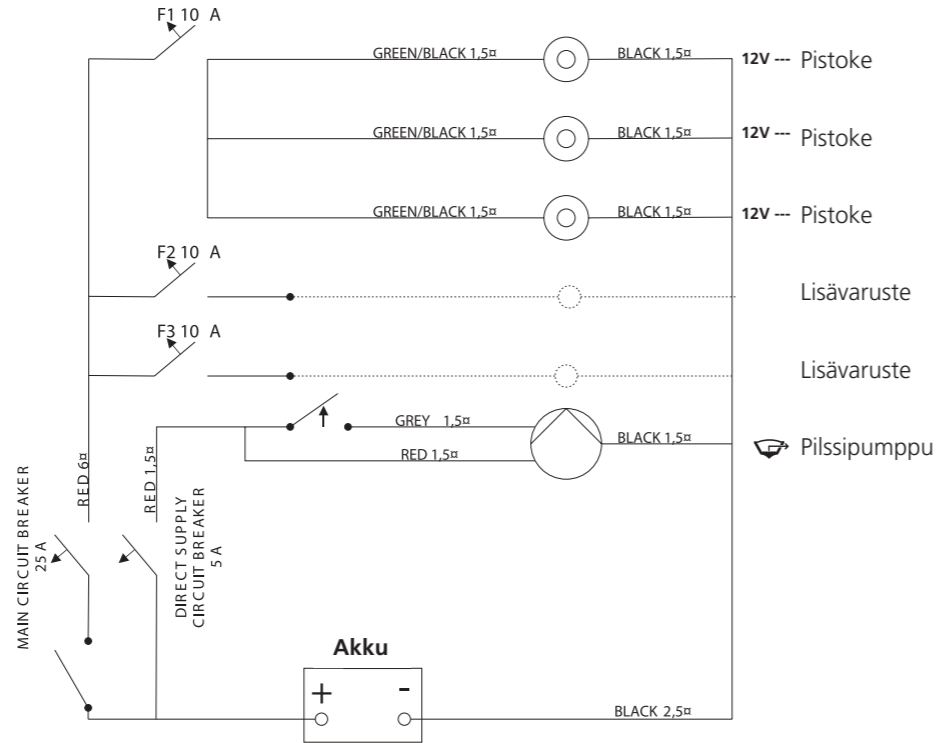

Katkaisimet

Pääkytkin sulakkeilla

- 1 Pääkytkimen sulake
- 2 Pilssipumpun sulake
- 3 Pääkytkin

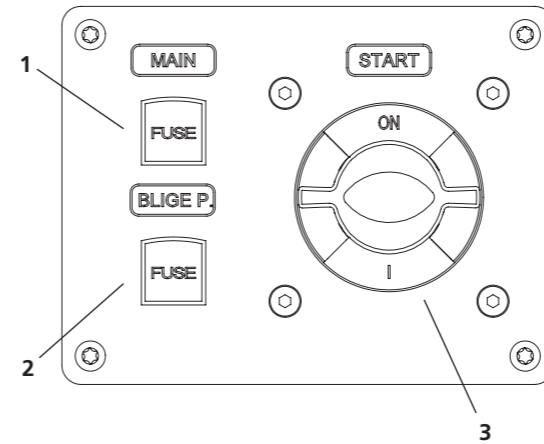

Päävirta kytkin ja virran ulosotto 12V

- 4 Pilssipumpun katkaisin
- 5 Lisäpaikka
- 6 Virran ulosotto (12 V)

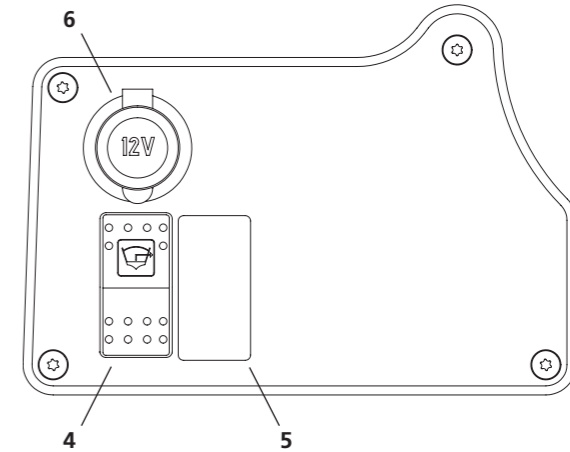

Sulake taulu

- 7 12V pistokkeen sulake
- 8 Lisäsulake
- 9 Lisäsulake

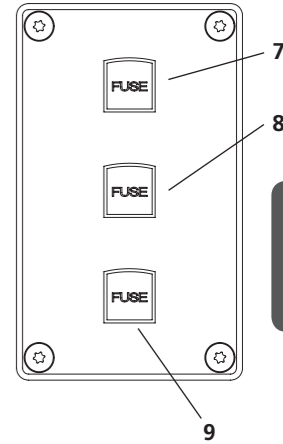

Huvivenedirektiivi directive 2013/53/EU (TSFS 2016:5)		Sovelletut yhdenmu- kaistetut standardit	Muut sovelletut nor- mattiviset asiakirjat - DNV-säännöt venei- den sertifiointista ja luokittelusta.	Katso tekniset tiedot	Standardit
Veneen perustiedot	2.0	X			8666:2002
Veneen tunnusnumero	2.1	X			10087:2006
Valmistajan kilpi	2.2	X			14945:2004
Laidan yli putoamisen estäminen	2.3	X			15085:2003/A1:2009
Näkyvyys pääasiallisesta ohjauspaikasta	2.4	X			11591:2000
Omistajan käsikirja	2.5	X			10240:2004/A1:2015
Rungon valmistus ja mitoitus, materiaalit	3.1	X			12215-3:2002
Rungon valmistus ja mitoitus, tuotantotilat	3.1	X			12215-4:2002
Rungon valmistus ja mitoitus, paine ja kuormitus	3.1	X			12215-5:2008
Vakavuus ja varalaita	3.2	X			12217-3:2015
Kantavuus ja kelluvuus	3.3	X			12217-3:2015
Runkoläpiviennit	3.4	X			9093-2:2002
Tyhjennysjärjestelmä	3.5	X			15083:2003
Suurin sallittu kuorma	3.6	X			14946:2001
Ankkurointi, kiinnittäminen ja hinaaminen	3.9	X			15084:2003
Suurin sallittu työntövoima	4.0	X			11592-1:2016
Käynnistyksen esto vaihde päällä	5.1.4			X	Tekninen erittely
Polttoainejärjestelmä	5.2			X	Tekninen erittely
Sähköjärjestelmä	5.3	X			10133:2012
Ohjausjärjestelmä	5.4.1	X			28848:1993/A1:2000

TAKUU

Linder-alumiiniveneille myönnetään 3 vuoden takuu sellaisten vikojen osalta, joiden voidaan katsoa johtuvan tuotanto- ja/tai materiaalivirheistä.

Jälleenmyyjän leima:

(Käytetään Ruotsin ulkopuolella)

Ostajan nimi: _____

Osoite: _____

Veneen tunnusnumero: SE-LIN

Jälleenmyyjän allekirjoitus ja päiväys: _____



Owners manual Svenska, English, Deutsch, Suomi

SPORTSMAN 445 Catch

Återförsäljare / Dealer / Verkeufer / Jälleenmyyjä



Manufacturer

Linder Aluminiumbåtar AB
Kantleden 5, SE-362 32 Tingsryd, Sweden
Tel. +46 477-190 00 Fax. +46 477-103 40
www.linder.se e-mail: info@linder.se