



Made in Sweden

Owners manual Svenska, English, Deutsch, Suomi

# ARKIP 530 BR



Tillverkare  
Linder Aluminiumbåtar AB  
Kanotleden 5  
SE-362 32 Tingsryd, Sweden

Innehållsförteckning .....	3
Inledning .....	4
CIN-kod .....	5
Konstruktionskategori .....	5
Förkortningar .....	5
Tekniska data .....	6
Översiktsritning .....	7
Motor .....	8
Manöverförmåga .....	8
Automatisk länsump .....	8
Självläns .....	8
Länsning .....	9
Lastning .....	10
Innan avfärd .....	10
Om du fallit överbord .....	10
Förtöjning .....	10
Montering av extra tillbehör .....	10
Transport på båt-trailer .....	10
Miljö .....	10
Regelbundna kontroller .....	10
Brandskydd .....	11
Bränslesystem .....	11
Underhåll .....	12
Anoder .....	12
Korrosion .....	12
Målning .....	12
Reparationer .....	12
Ändringar .....	12
Flytelement .....	12
Hydraulstyrning .....	12
Vinterförvaring .....	12
Vattenlinje .....	13
Elsystem .....	14
Elschema .....	14
Elpaneler .....	15
Försäkran om överensstämmelse .....	16-18
Garanti .....	19

## Gratulerar till din nya Linder båt!

Denna instruktionsbok är framtagen i enlighet med ISO standard 10240.

Instruktionsboken har sammanställts för att hjälpa dig använda din båt med säkerhet och med nöje. Den innehåller uppgifter om båten, tillbehör som levererats med den eller installerats, dess system, handhavande och underhåll. Läs instruktionsboken omsorgsfullt och bekanta dig med båten innan den används. Instruktionsboken är inte en kurs i sjömanskap eller båtsäkerhet.

Om detta är din första båt eller om du bytt till en båttyp som du ej är bekant med, se för din egen säkerhets och bekvämlighets skull till att du skaffar erfarenhet, innan du tar den i bruk. Din återförsäljare, ditt seglar- eller motorbåtsförbund eller den lokala båtklubben kan anvisa lämplig utbildning eller instruktör.

Det är handhavarens uppgift att avgöra om väderförhållanden överensstämmer med båtens CE-märkning och att han/hon klarar av att manövrera båten. Det är handhavarens ansvar att anpassa hastighet och färdriktning efter väder- och sjöförhållanden.

Båtar i konstruktionskategori C, skall klara upp till hård vind eller stormbyar, med risk för nyckfulla vågor och vindbyar. Även om er båt är konstruerad för denna kategori, är det likväl farliga förhållanden, varför det krävs en kunnig och tränad besättning och en väl underhållen båt.

Denna användarmanual är inte en detaljerad service- reparations- och underhållsguide. I händelse av mekaniska problem kontakta en representant för Linder Aluminiumbåtar AB, eller Linder Aluminiumbåtar AB direkt.

Använd endast rekommenderade verkstäder för underhåll, service och reparationer. Ändringar som inverkar på båtens sjösäkerhet skall undvikas. Linder Aluminiumbåtar kan inte hållas ansvarig för ändringar de inte skriftligen godkännt.

Observera att i vissa länder kan det krävas körkort eller fullmakt för att köra båten, samt att vissa länder har specialbestämmelser för detta.

Håll alltid er Linder Aluminiumbåt i gott skick, beakta slitage till följd av ålder och felaktig användning. Alla båtar oberoende hur hållbara de är kan skadas om den används felaktigt. Sådan användning är inte förenligt med gott sjömanskap. Anpassa alltid båtens kurs och fart efter sjöförhållanden.

Du ska alltid använda godkända flytvästar, i vissa länder är detta obligatoriskt. Innan avfärd rekommenderar vi att all personal skall vara insatt i säkerhetsrutiner, såsom man över bord, risk för brand och personskador, samt grundläggande kunskaper om bogsering.

Förvara instruktionsboken på ett säkert ställe och ge den vidare till den nya ägaren om båten säljs. Denna instruktionsbok översätts till det språk som accepteras i det land som båten säljs i.

## Certifiering Typcertifikat

Linder Aluminiumbåtar AB producerar under ett certifierat kvalitetsledningssystem enligt fritidsbåtsdirektivet modul D.

Linder Arkip 530 BR är försedd med CIN-kod samt är stöldskyddsmärkt med micromärken (Securmark\*). Den är typgodkänd av Det Norske Veritas.

## Identitetsnummer (CIN-kod)

Båten är försedd med en ingraverad sifferkombination om 14 tecken på två ställen. Den ena väl synlig på yttre högra sidan av akterspegeln och den andra dold i båten.

**Arkip 530 BR** är CE-märkt enligt kategori C. Kustfarvatten och inomskärs: båtar konstruerade för färder nära kusten, i stora bukter, flodmynningar, sjöar och floder då vindstyrkan kan vara upp till och med 6 på Beaufortskalan (10,8-13,8 m/s) och med en signifikant våghöjd på upp till och med 2 m. Den signifikanta våghöjden är medelhöjden på den tredjedel av vågor som har den högsta höjden, något som uppskattas av en erfaren observatör. Vissa vågor är dubbelt så höga som dessa.

**Följande förkortningar har använts i texten för att göra dig observant på viktig information.**

**(D) = Fara** Anger att en allvarlig inbyggd risk existerar som med stor sannolikhet resulterar i dödsfall eller obotlig skada om nödvändig försiktighet inte iakttas.

**(W) = Varning** Anger en risk som kan resultera i skada eller dödsfall om inte korrekta försiktighetsåtgärder iakttas.

**(C) = Försiktighet** Utgör en påminnelse om försiktighetsåtgärder eller fäster uppmärksamheten på olämpligt hanterande. Som i sin tur kan resultera i personskada, skada på båten, skada på en komponent eller skada på miljön.

\* Securmark har skandinavians mest kompletta system för märkning av båtar. Båtarna är märkta med små micropunkter som innehåller ett ID-nummer. Märkningen sitter på flera ställen i båten. [www.securmark.se](http://www.securmark.se)  
Samtliga kostnader för registrering av stöldskyddsmärkning är betalda av tillverkaren. Du måste registrera din båt via internet eller blankett som medföljer båten.

## Tekniska data

Längd (L <sub>T</sub> ):	530 cm (17,4 ft)
Total längd (L <sub>OA</sub> ):	576 cm (18,9 ft)
Bredd (B <sub>T</sub> ):	214 cm (7 ft)
Total höjd:	178 cm (5,8 ft)
Vikt:	610 kg (1345 lb)
Vikt med max motorvikt (m <sub>LC</sub> ):	839 kg (1850 lb)
Max motorvikt enligt standard:	208 kg (459 lb)
Max last (m <sub>MT</sub> ):	675 kg (1488 lb)
Max totalvikt (m <sub>LD</sub> ):	1514 kg (3338 lb)
Max vikt vid transport på trailer (m <sub>T</sub> ):	954 kg (2103 lb)
Max personer:	6
Djup:	112 cm (44,1 in)
Max motorstyrka:	74 kW (100 hp)
Rek motorstyrka:	51-74 kW (70-100 hp)
Rigg längd:	lång
Skrovtjocklek:	2,7 mm (0,1063 in)



## Förklaring av symboler på tillverkningskylt i båten



Anger max antal personer i båten



Anger maximal belastning i båten (personer, bagage, bränsle och motor)



Anger maximal motorstyrka

## Översiktsritning

- |  |                                    |                      |
|--|------------------------------------|----------------------|
| 1 Huvudströmbrytare med säkringar (huvudström och läns pump) | 6 Automatisk läns pump (elektrisk) | 12 Brandsläckare     |
| 2 Batteri  | 7 Självläns (kulventil)            | 13 Inspektionsluckor |
| 3 Bränslepåfyllning  | 8 Elbrytare och eluttag 12V        | 14 Anod              |
| 4 Bränslefilter  | 9 Säkringar                        | 15 Manuell läns pump |
| 5 Lanterner  | 10 Lås och förtöjningsöglor        |                      |
|  | 11 Räddningsstege                  |                      |

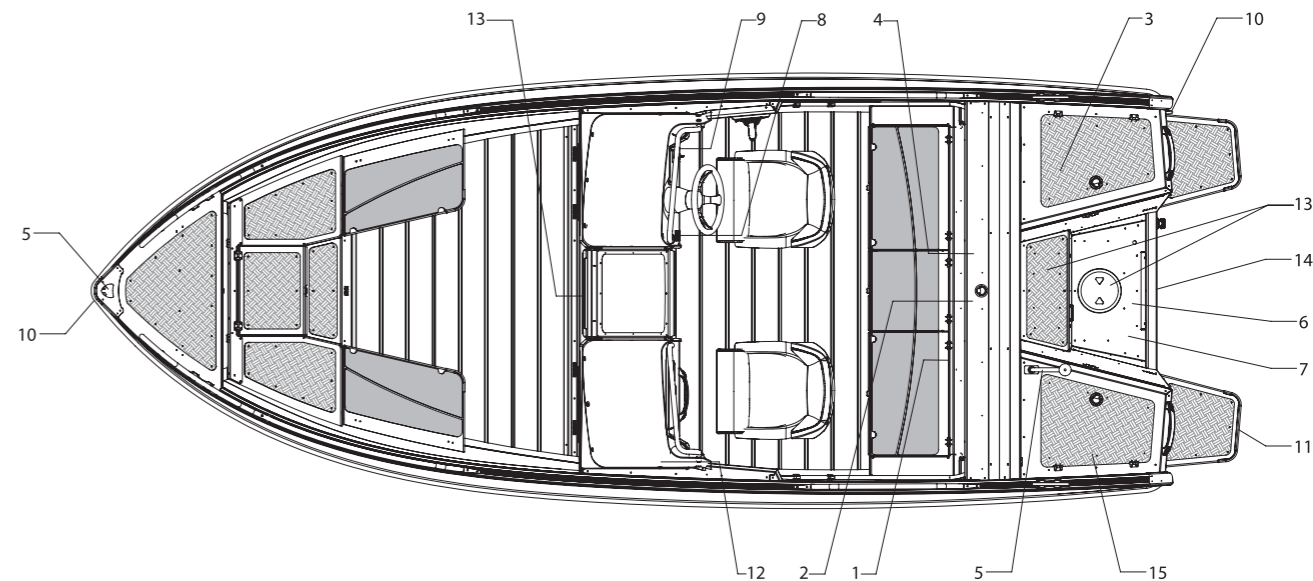

## Motor

Endast CE-märkt motor som uppfyller ISO11547 får monteras. Motorbrickorna för motormontage som medföljer båten ska användas och monteras enligt anvisning.

Läs instruktionsbok för motorn om korrekt handhavande av motor. Det måste finnas en spärr mot start med ilagd växel på motorn.

Dödmansgrepp/Nödstopp skall användas (D).

## Manöverförmåga

Använd ej denna båt med en motor som har högre effekt än vad som anges på tillverkarskylten (W). Framför inte båten med hög hastighet i hårt trafikerade farvatten eller vid väderförhållanden som innebär reducerad sikt eller hög sjö. Brytande vågor utgör en allvarlig säkerhetsrisk. Respektera hastighetsbegränsningarna och övriga sjötrafikregler. Observera de internationella sjövägsreglerna (COLREGS) och nationella sjötrafikföreskrifter.

## Automatisk läns pump (elektrisk)

Båten är utrustad med automatisk läns pump. Kontrollera läns pumpens funktion med jämna mellanrum. Se alltid till att det finns ström på batteriet (C). Om strömmen tar slut finns en manuell läns pump fastsatt i vänster akterlåda (se bild sidan 9). Om läns pumpens sil behöver rensas så kommer man åt genom inspektionsluckan. Läns pumpens överdel lyfts genom att trycka ihop snäpplåsen. Montering görs i omvänd ordning.

– Läge AUT

I normalläge står läns pumpströmbrytaren i läge AUT och startar pumpen automatiskt vid behov och läns ar båten. Se alltid till att det finns ström i batteriet.

– Läge MAN

Pumpen körs manuellt i läge MAN.

*Observera att huvudströmbrytaren inte påverkar läns pumpen.*

MAN



AUT

## Om läns pumpen inte fungerar

Kontrollera följande:

- Batteriets strömstyrka
- Att säkringen till pumpen ej har löst
- Rensa pumpens sil
- Ev. skador i pumpens elsystem

Om läns pumpen inte fungerar, kan båten vattenfyllas över batteriets nivå vilken kan resultera i att båten och dess elsystem kan få allvarliga galvaniska korrosionsskador.

Läns pumpen är inte avsedd att kunna läns a båten vid en eventuell skrovskada. Pumpens kapacitet är max 38 l/min.

## Självläns

Båten har självläns som skall hållas öppen (se bild sid 9). Självläns innebär att sittbrunnen töms på regnvatten både när båten ligger i vatten och på land om fören är högre upp än aktern. Självlänsen är utrustad med backventil och kulventil. Vid tung last kan kulventilen behöva stängas.

## Läns ning

- 1 Manuell läns pump
- 2 Självläns (kulventil)
- 3 Automatisk läns pump (elektrisk)
- 4 Inspektionsluckor

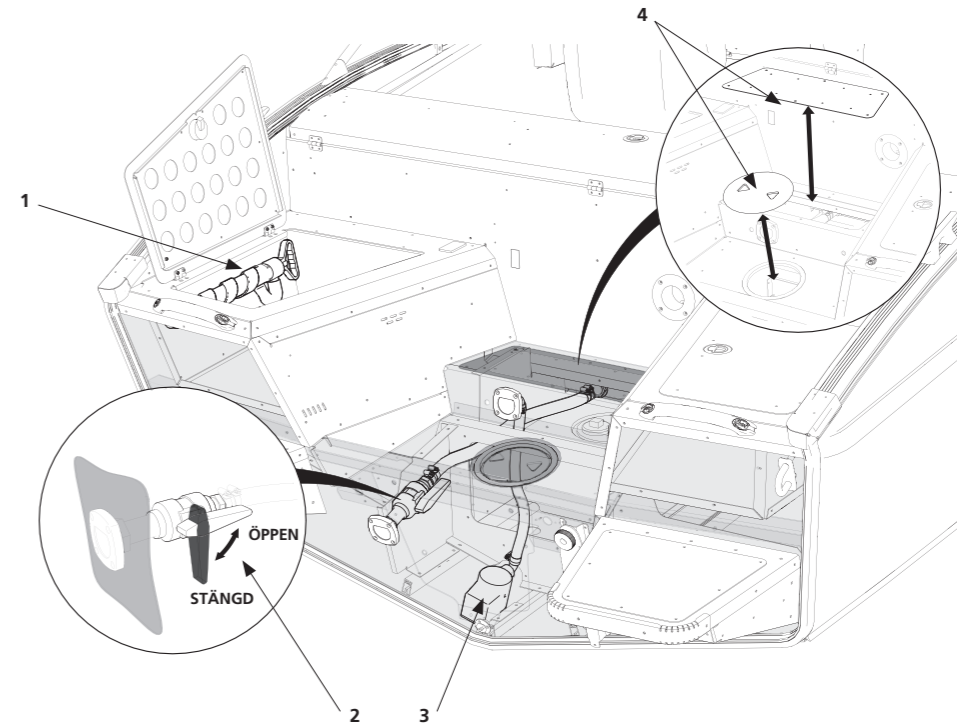

**Lastning (W)**

Överskrid aldrig den angivna lastkapaciteten för båten. Se tabell sidan 6 eller på tillverkningsskylten i båten. Lasta alltid båten omsorgsfullt och fördela lasten jämt så att trimningen bibehålls (ungefär jämn köl). Undvik att placera tunga föremål högt. Surra lasten väl. Överskrid aldrig max antal personer som båten är godkänd för. För din egen komfort och säkerhet, sänk farten i hög sjö.

**Innan avfärd**

Kontrollera innan färd att du har nödvändig säkerhetsutrustning ombord. Exempelvis ankare, lina, paddel mm. Sitt i båten och använd flytväst **(W)**!

**Om du har fallit överbord**

Ta dig ombord via räddningsstege som sitter under vänster (babord) badbrygga. Dra stegen mot dig och neråt. OBS. Motorn får inte vara igång **(D)**.

**Förtöjning**

Båten är försedd med 4 pollare monterade på ringen. För låsning finns två lås/förtöjningsögglor. En i stäven och en i aktern, samtliga godkända enligt försäkringsklass 3.

**Montering av extra tillbehör**

Vid montering av extrautrustning eller tillbehör skall fästelement av rostfritt syrafast stål eller aluminium användas för festsättning. Koppar, mässing eller felaktiga fästelement kan orsaka galvanisk korrosion **(C)**. Använd aldrig någon behandling som kan angripa eller påverka aluminiumet negativt.

**Transport på båt-trailer**

Försäkra dig om att trailerns mittrullar bär upp hela båtens vikt på kölen och anpassa sidostöden så att alla rörelser undviks. Glöm ej att spänna fast båten. Lasta ur båten innan den skall transporteras **(C)**. Har du körbart kapell på båten får du köra i max 30 km/h.

Efter användning i saltvatten eller om båten transporterats på saltade vägar rekommendera vi att skölja av båt och trailer med färskvatten direkt.

**Miljö**

Vid tankning undvik bränslepill. Körning med motor ger upphov till avgasutsläpp som är skadliga för miljön. Reducera hastighet och svall av hänsyn till andras säkerhet och komfort.

Din Linder båt är tillverkad av återvinningsbart material som du får betalt för den dag din båt tjänat ut. Aluminium är ett material som kan återvinnas hur många gånger som helst. Aluminiummängden i din Linder båt är ca 90% av vikten. Du behöver inte demontera din båt, det är bara att lämna in den hos något av återvinningsföretagen.

**Regelbundna kontroller (C)**

- länsypump
- batteri
- elsystem (ta bort eventuella oxidfläckar från brytare och kabelkontakter)
- styrsystem
- tank och bränsleslang
- brandsläckare
- dyvika
- skruvarna till stolspelare (efterdra skruvarna vid behov)

**Brandskydd**

Blockera aldrig den bärbara brandsläckaren i vänster (babord) pulpet. Rök aldrig när bränsle hanteras **(D)**. Blockera eller förhindra aldrig ventilationen av utrymmet för bränsletank. Håll kölsvinet rent genom inspektionsluckor och kontrollera regelbundet om det finns läckage av bränsle eller gasångor **(W)**.

**Brandsläckningsutrustning**

Brandsläckare är placerad i vänster pulpet (babord) sida. Se även schematisk bild på sid 7.

**Vid användning:** Dra ut sprinten i handtaget, rikta slangen mot basen av lågorna och tryck ner handtaget. Tillsyn enligt information på brandsläckaren. Brandsläckarens kapacitet: 13A 89B C.

**Bränslesystem**

Arkkip 530 BR är utrustad med en fast bränsletank (67 liter). Påfyllningslock finns i höger (styrbord) akterlåda. Fyll ej bensintanken när motorn är igång **(W)**. Tanken är monterad under durken i aktern. Inspektionslucka finns i motorbrunn. På bränsleslangen finns ett bränslefilter som även fungerar som vattenavskiljare. Vid normal kör-

ning skall filtret bytas en gång per år. Då ett nytt filter (eller ett filter som varit utmonterat) monterats, kan bränsleslangen behöva fyllas med hjälp av bollpumpen före motorn startas.

- 1 Bränslepåfyllning
- 2 Bränslefilter
- 3 Inspektionslucka

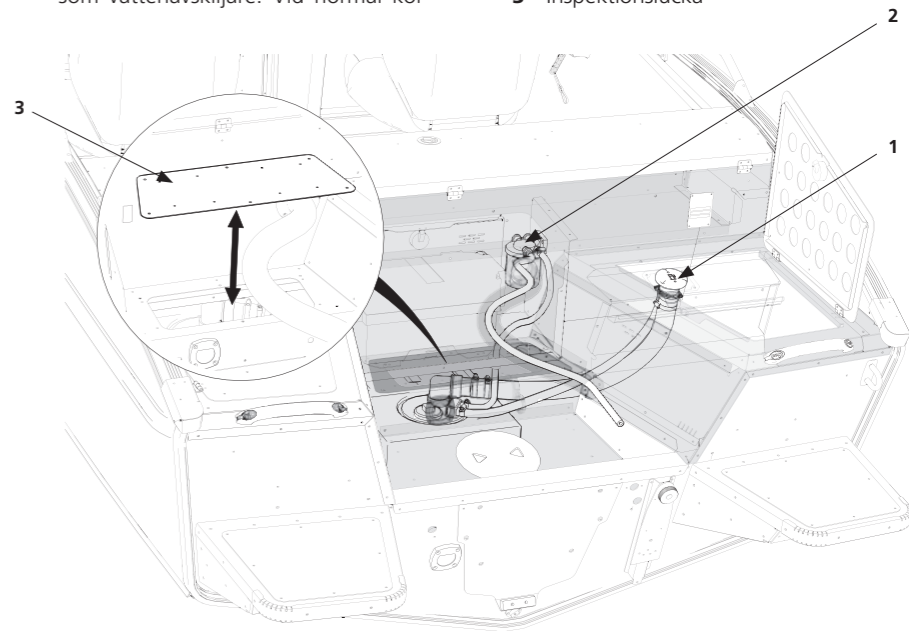

### Underhåll

Vid tvättning använd vanligt vatten och en svamp. Vid kraftig nedsmutsning använd såpa alternativt båtrensingsprodukter som är avsedda för aluminium. Högtryckstvätt kan med fördel användas (akta toftskydden). Ett rent skrov sänker bränsleförbrukningen och ger båten bättre gångegenskaper.

Båten är behandlad med Alu-protect (paraffinolja) på utsidan av skrovet från produktion. Båten oxiderar naturligt, materialet bildar en skyddande matt yta som kallas oxidskikt. Det bör man inte polera bort. Vill man få en finare yta utan att polera bort oxidskiktet kan man använda Hempel Aluprotect som är en paraffinolja och lämnar ett något fet yta. Medlet appliceras ett par gånger under en säsong för bästa resultat.

### Anoder

Om båten används i saltvatten eller i miljöer med förekomst av andra metaller, ska offeranoder monteras. Kontrollera anod regelbundet under säsongen och byt ut vid behov. Anoden skall korrodera och därmed bytas årligen. Original offeranoder finns hos din Linder återförsäljare (C).

### Korrosion

Lämna aldrig under längre tid metallföremål, järn, koppar, mässing eller liknande i kontakt med aluminiummytor i båten. Detta kan orsaka korrosion (C).

### Målning

Om båten ligger i vatten där problem med kraftig beväxtning på skrovet är vanligt eller att man misstänker att föroreningar finns i vattnet, bör man måla sin Linder Aluminiumbåt med primer och bottenfärg (se vattenlinje sid 13). En korrekt primer och bottenfärg skyddar din Linder Aluminiumbåt ifrån kraftig beväxtning och eventuella skador ifrån föroreningar i vattnet.

Din närmaste båt- eller färghandlare ger dig information om lokala bestämmelser och lämplig primer och bottenfärg till aluminiumbåtar. Använd aldrig allkaliska färger, som innehåller koppar, bly eller kvicksilver. Kombinationen med aluminium kan orsaka galvaniska strömmar med korrosion som följd (C).

### Reparationer

Kontakta din återförsäljare för råd om reparationer som du kan utföra själv. Större reparationer bör utföras av yrkeskunniga reparatörer (C).

### Ändringar

Kontakta din återförsäljare om vad du kan, och framförallt vad du inte bör göra. Du kan riskera din egen säkerhet och förlora garantirätten (D).

### Flytelement

Flytelement finns i slutna utrymmen i båten och akterdäck och får under inga omständigheter tas bort! Då förlorar båten sin flytbarhet i vattenfylt tillstånd (D).

### Hydraulstyrning

Båten är utrustad med hydraulstyrning som normalt inte behöver någon service. Om styrningen upplevs indirekt kan det finnas en läcka i systemet. Läckaget skall omedelbart åtgärdas! Ett hydraulstyre system som har en läcka eller luft i sig är livsfarligt (D).

### Vinterförvaring

Vid förvaring på land bör man se till att båten står luftigt. Undvik att förvara båten under tätslutande presening eller dylikt. Vid förvaring utomhus, använd inte båtens kapell som förvaringskapell. Batteriet kan lämnas kvar ombord endast om det är fullt uppladdat. Ett dåligt laddat batteri kan frysa sönder. Lämpligast är att sätta batteriet på underhållsladdning (C).

Var noga med att tömma din båt på kan, och framförallt vad du inte bör göra. Du kan riskera frostsprängning.

### Vattenlinje

Vattenlinje markerad vid belastning av max motorvikt (se tekniska data sid 6)

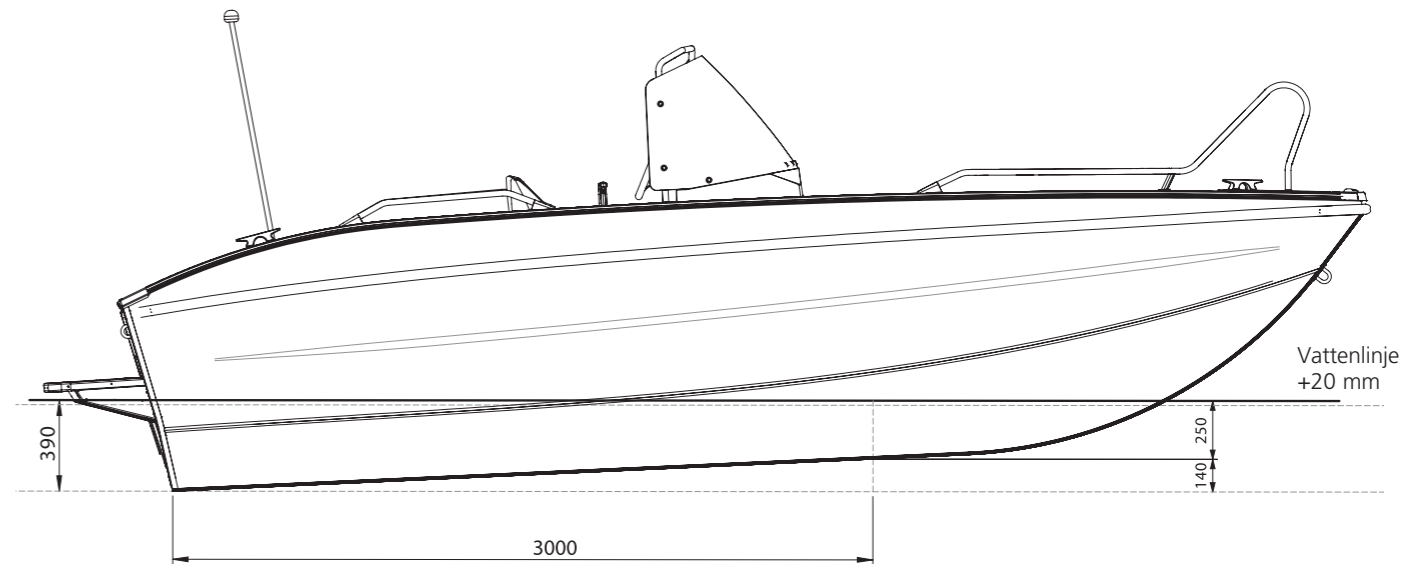

## Elsystem

Elsystemets spänning är 12V. Huvudbrytare är placerad på akterskott/ryggstöd i aktertoft. Se även schematisk bild på sid 7. Batteri skall placeras i fast monterad batteribox. Se även elschema till höger. Huvudbrytaren bryter endast bort lanternor och eluttag.

## Skötsel (elsystem)

För att elektrisk utrustning skall fungera tillfredsställande är det viktigt att batteriet sköts, kontrollera därför regelbundet att batterivätskan är på rätt nivå **(C)**. Ingen rökning vid kontrollen då batterier vid laddning utvecklar en explosiv gas **(W)**. Vid påfyllning använd endast destillerat vatten.

## Elschema

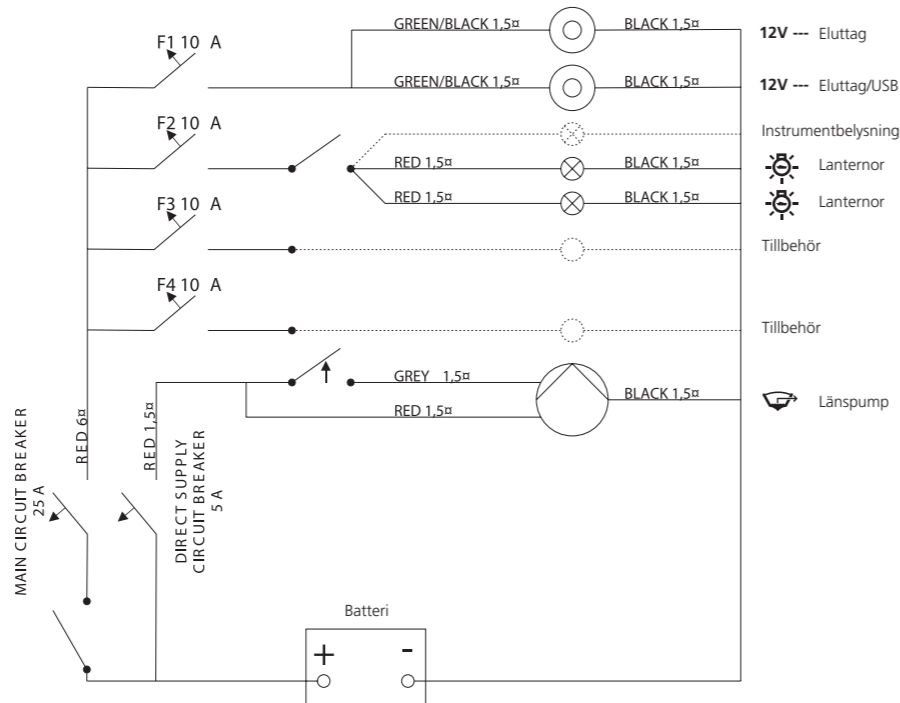

## Elpanel

### Huvudbrytare med säkringar

- 1 Säkring huvudbrytare
- 2 Säkring länspump
- 3 Huvudbrytare

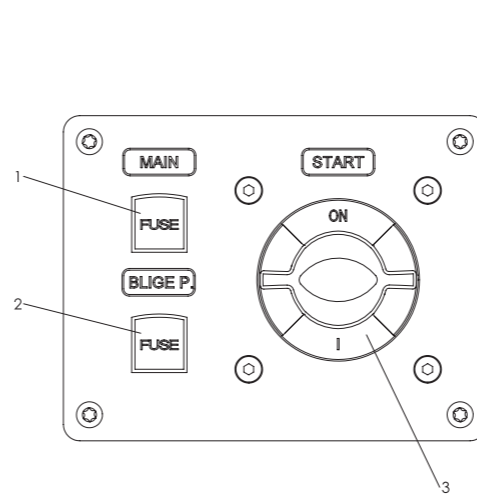

### Elbrytare med eluttag 12V

- 4 Brytare länspump
- 5 Brytare lanternor
- 6 Eluttag 12V

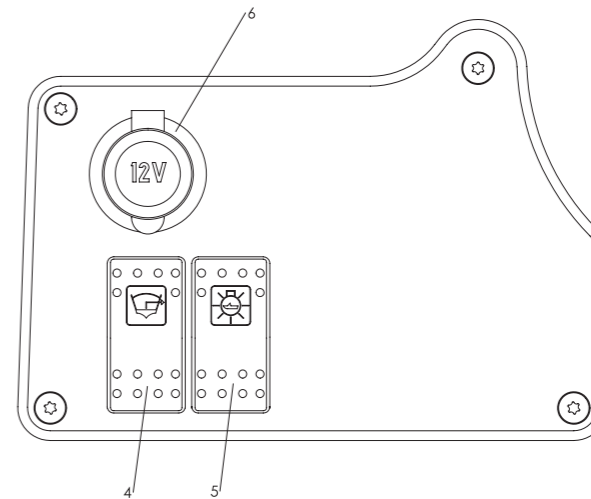

### Säkringar

- 7 Säkring 12V uttag
- 8 Säkring lanternor
- 9 Extra säkring
- 10 Extra säkring

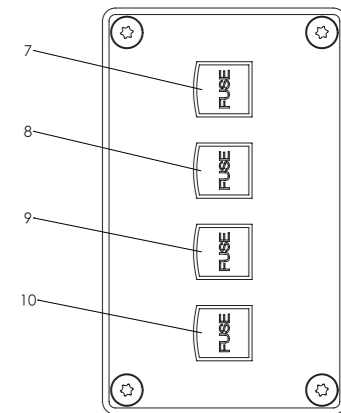

# Försäkran om överensstämmelse

Fritidsbåt direktiv 2013/53/EU

Tillverkarens namn: Linder Aluminiumbåtar AB  
 Adress: Kanotleden 5  
 Postnummer: SE-362 32  
 Ort: Tingsryd  
 Land: Sverige  
 Anmält organ: DNV-GL  
 Adress: Veritasvein 1  
 Postnummer: NO 1322  
 Ort: Hövik  
 Land: Norge  
 ID-nummer: CE 0098  
 EC-typintyg nummer: RCDB0000025  
 Datum: 2018-03-19  
 Använd modul: B+D

## Beskrivning av fritidsbåten

Skrovbeteckningsnr (CIN):

--	--	--	--	--	--	--	--	--	--	--	--	--	--	--	--	--	--	--	--	--

Fritidsbåtens märke: Linder Typ: Arkip 530 BR

## Båttyp:

segelbåt  motorbåt  gummi­båt  
 annan (specificera): \_\_\_\_\_

## Skrovtyp:

enkelskrov  dubbelskrov  
 annat (specificera): \_\_\_\_\_

## Konstruktionsmaterial:

aluminium, aluminiumlegering  
 plast, glasfiber  
 stål, stållegering  
 trä  
 annat (specificera): \_\_\_\_\_

CE-märkt enligt kategori:  A  B  C  D

Max. rekommenderad motorstyrka: 74 kW

Längd skrov L<sub>n</sub>: 5,30 m Bredd skrov B<sub>n</sub>: 2,14 m

## Typ av huvudsaklig framdrivning:

segel  bensin motor  diesel motor  
 elmotor  åror  
 annat (specificera): \_\_\_\_\_

## Typ av motor:

utombordare  inombordare  
 annat (specificera): \_\_\_\_\_

## Däck:

däckad  delvis däckad  öppen  
 annat (specificera): \_\_\_\_\_

Denna försäkran om överensstämmelse är utfärdad på tillverkarens eget ansvar. Jag försäkrar på uppdrag av tillverkaren att nämnda fritidsbåt uppfyller alla tillämpliga säkerhetskrav som de redovisats i detta dokument samt, om tillämpligt överensstämmer med det angivna EG-typintyget som utfärdats.

Namn: 

Namn­förtydligande: Lars-Göran Linder

Datum (år/mån/dag): 2018-04-01

Fritidsbåtsdirektivet 2013/53/EU (TSFS 2016:5)		Standarder	Andra normgivande dokument/metoder	Se den tekniska dokumentationen	Använd standard
Båtar huvuddata	2.0	X			8666:2002
Båtar båtidentifiering	2.1	X			10087:2006
Båtar tillverkarskylt	2.2	X			14945:2004
Förhindrande av fall överbord	2.3	X			15085:2003/A2:2018
Sikt från styrplats	2.4	X			11591:2000
Ägarens instruktionsbok	2.5	X			10240:2004/A1:2015
Skrovtillverkning och dimensionering, material	3.1	X			12215-3:2002
Skrovtillverkning och dimensionering, lokaler	3.1	X			12215-4:2002
Skrovtillverkning och dimensionering, tryck och belastning	3.1	X			12215-5:2008
Stabilitet och fribord	3.2	X			12217-3:2017
Flytkraft och flytbarhet	3.3	X			12217-3:2017
Skrovgenomföringar	3.4	X			9093-2:2002
System för länsumpning	3.5	X			15083:2003
Maximal lastkapacitet	3.6	X			14946:2001
Ankring, förtöjning och bogsering	3.9	X			15084:2003
Maximal framdrivningseffekt	4.0	X			11592-1:2016
Startspärr för motor i växelläge	5.1.4			X	Teknisk dokumentation
Allmänt bränslesystem	5.2			X	Teknisk dokumentation
Elektriska system	5.3	X			10133:2012
Styrsystem	5.4.1	X			28848:1993/A1:2000
Allmänt brandskydd	5.6.1	X			9094:2017
Brandskyddsutrustning	5.6.2	X			9094:2017
Navigationssljus	5.7		X		Colregs 1972

## GARANTI (ifylles av säljaren)

Linder Aluminiumbåtar lämnar 3 års garanti mot konstruktions- och materialfel, samt i övrigt enligt konsumentskyddslagen.

Återförsäljarens stämpel:

(Gäller vid försäljning i Sverige)

Köparens namn: \_\_\_\_\_

Adress: \_\_\_\_\_

Båtens Id.nr: SE-LIN

Säljarens underskrift och datum: \_\_\_\_\_

Manufacturer  
Linder Aluminiumbåtar AB  
Kantleden 5  
SE-362 32 Tingsryd, Sweden

Index .....	21
Introduction .....	22
CIN code .....	23
Design class .....	23
Abbreviations .....	23
Technical data .....	24
Overview drawing .....	25
Motor .....	26
Manoeuvrability .....	26
Automatic bilge pump .....	26
Self-bailer .....	26
Bilge pumping/bailing .....	27
Loading .....	28
Before setting off .....	28
If you fall overboard .....	28
Mooring .....	28
Fitting of extras .....	28
Transport on a boat trailer .....	28
Environment .....	28
Regular checks .....	28
Fire protection .....	29
Fuel system .....	29
Maintenance .....	30
Anodes .....	30
Corrosion .....	30
Painting .....	30
Repairs .....	30
Changes .....	30
Buoyancy elements .....	30
Hydraulic steering .....	30
Winter storage .....	30
Waterline .....	31
Electrical system .....	32
Circuit diagram .....	32
Electrical panels .....	33
Declaration of conformity .....	34-36
Guarantee .....	37

### Congratulations on your new Linder boat!

The owner's manual is based on the ISO 10240 standards.

This manual has been compiled to help you to operate your craft with safety and pleasure. It contains details of the craft, the equipment supplied or installed, its systems and information on its operation and maintenance. Please read it carefully and familiarize yourself with the craft before using it. The owner's manual is not a course in seamanship or boat safety.

If this is your first craft, or you are changing to a type of craft you are not familiar with, for your own comfort and safety, please ensure that you obtain handling and operating experience before taking control of the craft. Your dealer, national sailing federation or yacht club will be pleased to advise you of local sea schools, or competent instructors.

It's up to the user to judge if the weather condition consists with the CE-mark and that he/she is able to manoeuvre the boat. It's the user's responsibility to control the speed and direction of the craft to the sea condition.

Boats in category C shall manage wind force up to strong wind or squall, with risk for capricious waves and squall. Even if your boat are constructed for this category please beware that these type of weather could be dangerous and it takes a competent skipper with a well maintained boat to operate in such weather and conditions.

This owners manual is not a detailed service or repair manual. In case of mechanical trouble please contact your representative Linder Aluminiumboats dealer or contact Linder Aluminiumbåtar AB directly. Always use a recommended workshop for maintenance, service and repair. Avoid any modifications that affect the safety and structure of the craft. Linder Aluminiumbåtar cannot be held responsible for modifications that are not approved.

Please note that you need license or power of attorney to operate this boat in some countries, some countries have differing regulations for boating.

Always keep your Linder Aluminiumboat in good condition, and inspect regularly to ensure the condition of the craft remains safe. Every boat can be damaged if used incorrectly, no matter how durable the product is. That type of using is no good seamanship. Always adjust the speed and direction of the craft to sea conditions.

Always use approved lifejacket, in some counties are you obligated to use lifejacket. Before you start your trip we do recommend the crew to be well informed about the safety, such as man over board, risk of fire, personal injuries and towing.

Please keep this manual in a safe place, and hand it over to the new owner if you sell the craft. This manual has been translated into a language acceptable in the country where the boat is to be sold.

### Certificate of Type Approval

Linder Aluminiumbåtar AB produces according to a certificated quality management system in line with the Recreational Craft Directive module D.

The Linder Arkip 530 BR is provided with CIN-code and is also security marked with micro dots (Securmark\*). It is safety approved according to Det Norske Veritas.

### Identification number (CIN-code)

The boat has two identical numbers (14 digits) engraved in the hull. One is easily visible on the outside of transom stern on the starboard side, while the other one is well concealed in the boat.

**The Arkip 530 BR** is CE-marked in compliance with boat design category C. Coastal waters and inshore waters: boat designed for trips close to shore, in large bay areas, river deltas, lakes and rivers where wind forces can reach up to 6 on the Beaufort scale (10.8 to 13.8 m/s) and with significant waves of up to and including 2 metres.

**The following abbreviations are used to highlight important information.**

**(D) = Danger** Means that a serious built in risk exists, with great probability of serious injury, if you are not careful enough.

**(W) = Warning** Means a risk that can lead to injury, if correct precaution is not observed.

**(C) = Caution** Means precaution must be exercised, or attention must be paid to the fact that unsuitable handling can cause personal injury or damage to the boat, damage to components or harm the environment.



\* Securmark is one of the best systems in Scandinavia for the security marking of boats. There are small microdots with an individual ID number hidden on several parts of the hull. [www.securmark.no](http://www.securmark.no) All costs for the registration of the security marking are already paid by the manufacture. You have to register your boat by internet or fill in the form which comes with the boat.

## Technical Data

Length (L <sub>H</sub> ):	530 cm (17.4 ft)
Total length (L <sub>oA</sub> ):	576 cm (18.9 ft)
Width (B <sub>H</sub> ):	214 cm (7 ft)
Total height:	178 cm (5.8 ft)
Weight with steering console:	610 kg (1,345 lb)
Weight with max engine weight (m <sub>LCC</sub> ):	839 kg (1,850 lb)
Max engine weight:	208 kg (459 lb)
Max load cap (m <sub>MTU</sub> ):	675 kg (1,488 lb)
Max. total weight (m <sub>LDC</sub> ):	1,514 kg (3,338 lb)
Max. weight with transport on trailer (m <sub>T</sub> ):	954 kg (2,103 lb)
Max number persons:	6
Depth of hull:	112 cm (44.1 in)
Max power:	74 kW (100 hp)
Rec power:	51-74 kW (70-100 hp)
Outboard length:	long
Hull thickness:	2.7 mm (0.1063 in)



### Explanation of symbols to be found on the manufacturer's plate in the boat:

-  Declares max. no of persons
-  Declares max. loading capacity (person, luggage, fuel and engine)
-  Declares max. engine power

### Outline drawing

- |   |                                      |                      |
|---|--------------------------------------|----------------------|
| 1 Main power switch including fuses (main power and bilge pump) | 6 Automatic bilge pump               | 12 Fire extinguisher |
| 2 Battery   | 7 Self-bailer ball valve             | 13 Hull openings     |
| 3 Fuel filling point  | 8 Switch panel with power outlet 12V | 14 Anode             |
| 4 Fuel filter   | 9 Fuses                              | 15 Manual bilge pump |
| 5 Navigation lights   | 10 Lock and mooring rings            |                      |
|   | 11 Bathing/rescue ladder             |                      |

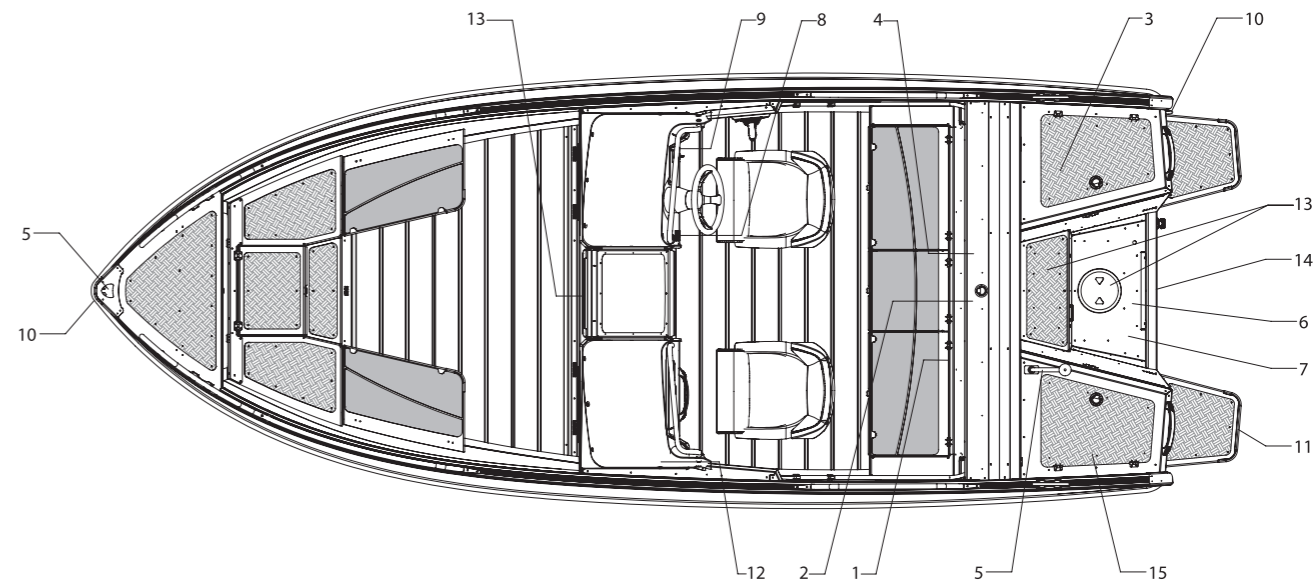

**Motor**

Only CE-marked outboard motors meeting the requirements of ISO11547 may be fitted. Engine mounting washers have been supplied with the boat, and these need to be utilised when fitting the engine.

For correct handling of the motor, read the motor instruction book. There must be a device that prevents starting the motor when a gear is engaged.

Engine kill cord/lanyard must be used **(D)**.

**Manoeuvre ability, fire protection, non start device**

Do not fit or use an outboard motor with higher power than is stated on the blue plate in the boat **(W)**. Do not drive the boat at high speed in very busy waters or in weather conditions involving reduced sight or high seas. Breaking waves makes a high security risk. Respect and obey speed restrictions and other local regulations. Follow international marine regulations (COLREGS) and local traffic instructions.

**Automatic bilge pump**

The boat is equipped with an automatic bilge pump. Check periodically the function on the bilge pump. Always ensure that the battery is charged **(C)**. If the power supply dies, you can use the manual bilge pump in the left stern box (see picture on page 27). If the bilge pump valve needs to be cleaned, can you go throw the inspection hatch. The upper section of the bilge pump is lifted out by pressing the snap lock fittings together. Reassemble the valve in reverse order.

– Position AUT

In normal position the bilge pump is in AUT position and the bilge pump bail the boat automatically if needed. Always make sure that there is sufficient power in the battery.



– Position MAN

In position MAN the pump is operated manually.

*Note that the main power switch has no effect on the bilge pump.*

**If the bilge pump does not work**

Please check the following;

- The battery is fully charged and connected
- The fuse has not blown
- The filter to the pump is clean and free from debris
- The wiring to the pump and switch is intact

If the pump fails and the boat fills with water, it may flood over the battery, which could then short out the electrical system and may cause galvanic corrosion to the boat.

The bilge pump is not meant to be able to empty the boat after a hull breach. The pumps capacity is max 38 l/min.

**Self-bailer**

The boat has a self-bailer. This must be kept open (see picture on page 27). If the bow is higher than the stern, the self-bailer empties the cockpit of rainwater whether the boat is on the water or ashore. The self-bailer has a non-return valve and a ball valve. When the boat is heavily loaded, it may be necessary to close the ball valve.

**Bilge pumping/bailing**

- 1 Manual bilge pump
- 2 Self-bailer (ball valve)
- 3 Automatic bilge pump (electric)
- 4 Inspection hatches

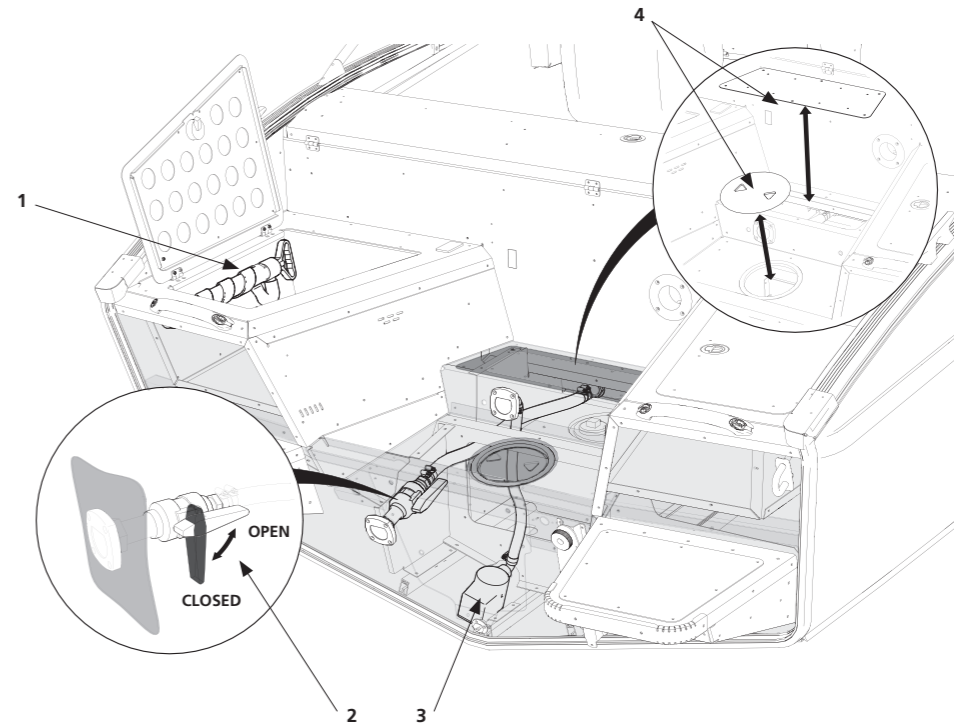

### Loading (W)

Never exceed the boat's stated load capacity. See the table on page 24 or the manufacturer's plate in the boat. Distribute the load evenly in the boat to help counterbalance the weight of the outboard. Avoid a high placement of heavy items. Secure the load well. Never exceed the approved number of people in the boat. For your own comfort and safety, lower the speed in bad weather.

### Before setting off

Always make sure, prior to each boat trip, that it is fitted with all necessary safety equipment, such as an anchor, rope, paddles, etc. Avoid standing up and be sure to wear your life jacket (W)!

### If you fall overboard

Use the rescue ladder under the left (port) bathing platform to get on board. Pull the ladder towards you and downwards. NOTE! The engine must be shut down (D).

### Mooring

There are four bollards fitted to the toe rail. There are 2 lock/mooring rings, one in the stern and one in the rear of the boat, all of which are approved according to insurance category 3.

### Mounting accessories

Any extra equipment or accessories must be fitted to the boat using acid-proof, stainless steel or aluminium brackets and screws. Copper, brass or incorrect brackets can cause galvanic corrosion (C). Do not use any treatment which can affect the aluminium negatively.

### Transportation on boat trailer

Make sure that the center rollers on the trailer support all the weight of the boat on the keel. Adjust the side supporters to eliminate all movement of the boat. Do not forget to secure the boat with appropriate straps. Make sure the boat is empty during transportation (C). When trailing the boat with drivable cover (not harbor cover) max speed is 30 km/h.

After use in salt water, or if the boat has been transported on salted roads, we recommend that you immediately rinse the boat and trailer in fresh water.

### Environment

By filling up the fuel, avoid fuel waste. A running engine releases exhaust gases that can have a detrimental effect on the environment. Reduce speed and surges out of regard for people's security and comfort. Your Linder is produced in recyclable material that you get paid for when the boat has made the last trip. The material can be recycling time after time! The amount of aluminum is approx 90% of the boat weight. You don't have to disassemble the boat, just leave it to the recycle company.

### Regular service checks (C)

- Bilge pump
- Battery
- Electrical system (remove any oxidation from switches and cable contacts)
- Steering system
- Tank and fuel hose
- Fire extinguisher
- Bilge drain plug
- Seat column screws (retighten screws as necessary)

### Fire protection

Never block access to the portable fire extinguisher in the left (port) console. Smoking is prohibited whenever fuels are being handled. Do not block or prevent ventilation of the space surrounding the fuel tank. Through the inspection hatches, keep the area clean and regularly check if there are any leaks of fuel or gas fumes (W).

### Fire-extinguishing equipment

There is a fire extinguisher in the left (port) console. Please refer to the outline drawing on page 25.

**To use:** Remove the pin in the handle, point the hose towards the bottom of the flames and press down the handle. In the case of fire outbreak in the area surrounding the fuel tank, insert the hose into the Fireport and press down the handle. Service maintenance according to details on the fire extinguisher. Fire extinguisher capacity: 13A 89B C.

### Fuel system

The Arkip 530 BR has a fixed fuel tank (67 litres). The filler cap is in the right (starboard) stern box. Do not fill the petrol tank when the motor is running (W). The tank is under the stern floor plate. There is an inspection hatch in the motor well. The fuel hose has a fuel filter that also serves as a water separator. With normal use, the filter

must be changed once a year. When a new filter (or a replacement filter) is installed, you may have to use the squeeze pump to fill the fuel hose before starting the motor.

- 1 Fuel filling point
- 2 Fuel filter
- 3 Inspection hatch

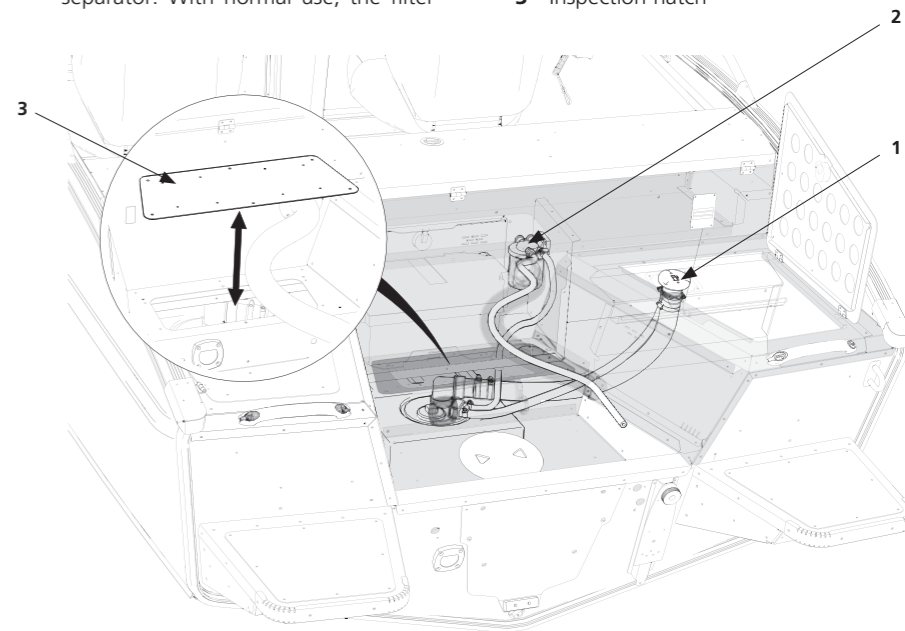

### Maintenance

When washing, use ordinary water and a sponge. If very dirty, use soap or boat-cleaning products designed for aluminium. A high-pressure washer can be useful (take care of the protective thwart cushions). A clean hull reduces fuel consumption and improves the boat's handling.

In the production stage, the hull exterior is treated with Alu-protect (paraffin oil). The boat oxidises naturally – the material forms a mat, protective surface that is called the "oxide layer". This should not be polished away. If you would like a "finer" finish without polishing the oxide layer away, use Hempel Aluprotect. This is a paraffin oil and leaves a slightly greasy surface. For best results, apply it a couple of times each season.

### Anodes

If the boat is used in salt water or in environments where there are other metals, sacrificial anodes must be fitted. Check anodes regularly throughout the season and, if necessary, replace them. Because anodes corrode, they must be replaced annually. Original sacrificial anodes are available from your Linder dealer (C).

### Corrosion

Prevent metal items, iron, copper, brass or similar metals from remaining in contact with aluminium surfaces on the boat for more than necessary, as this will reduce levels of corrosion (C).

### Painting

If the boat is in water where strong growth (fouling) on the hull is normal, or if you suspect that the water is contaminated, you should paint your Linder aluminium boat with a primer and bottom paint (see "waterline" on page 31). A correct primer and bottom paint protect your Linder aluminium boat from heavy fouling and possible damage from waterborne pollution.

Your nearest boat or paint dealer will give you information on local regulations and suitable primers and bottom paints for aluminium boats. Never use paint or applications containing copper, lead or quicksilver. The combination with aluminium can cause galvanic reactions with severe corrosion as a consequence (C).

### Repairs

Contact your dealer for advice for repairs that you can carry out by yourself. Larger repairs should preferably be carried out by professionals (C).

### Changes

Contact your dealer for information of the possibilities and, above all, for recommendations of what you should not do! You could endanger your own safety and lose your warranty! (D).

### Buoyancy elements

There are buoyancy elements in sealed cavities in the boat and storage areas. These elements must not be removed under any circumstances! This will cause the boat to lose its ability to float level (D).

### Hydraulic steering

The boat's hydraulic steering does not normally require any servicing. If the steering feels "vague", there may be a leak in the system. The leak must be fixed immediately! A hydraulic system that leaks or has air in it can be very dangerous (D).

### Storage for winter

When storing the boat on land, you should make sure to provide adequate ventilation. Avoid covering the boat with tight closing plastic film or anything else of that kind. When storing outdoors, do not use the boat's cover as a storage cover. The battery can only be left on board if it is fully charged. A

low-charged battery can be damaged if it freezes. The ideal solution is to keep the battery on maintenance charge. Refer to the engine operating instructions (C). Make sure that you have bilge all the water from the boat before storage for winter as this will prevent possible risk of frost damage.

### Waterline

The waterline is marked with maximum weight of the engine (see technical data page 24)

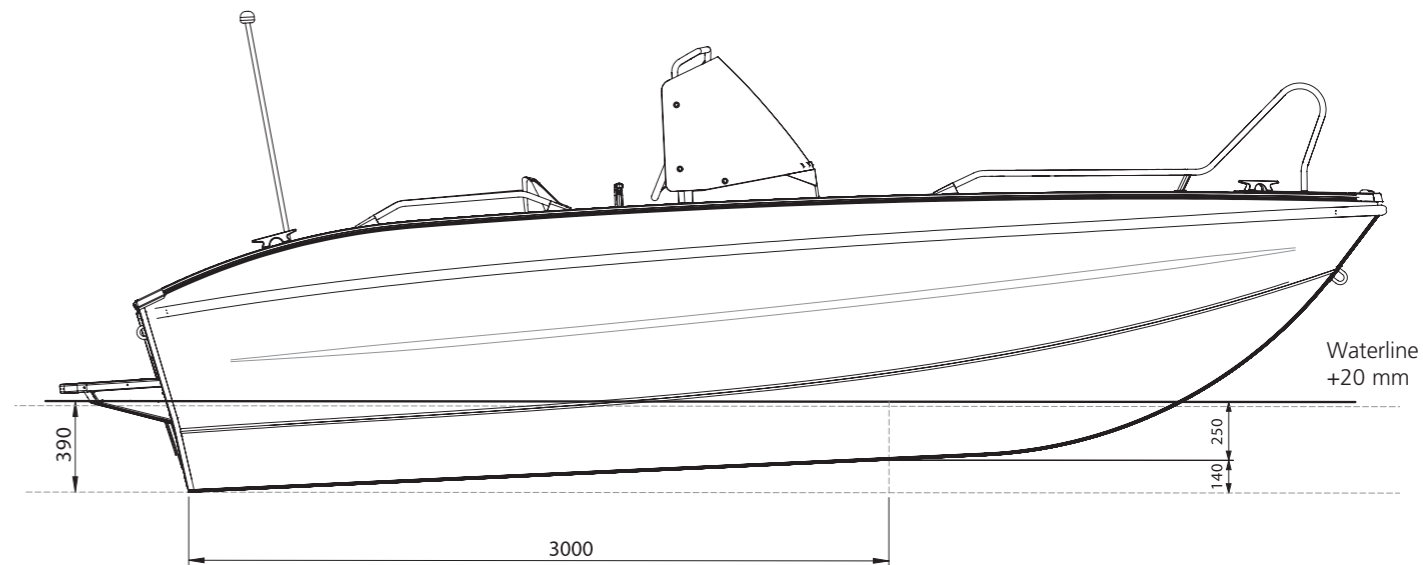

### Electrical system

The boat's electrical system is 12 V. The main switch is on the bulkhead/backrest in the stern. See also the schematic on page 25. Batteries must be placed in a securely mounted battery box. See also the circuit diagram on the right. The main switch operates only the navigation lights and the electricity outlet.

### Service (electrical system)

It is important to treat the battery with care if all electrical equipment is to operate as expected. Check battery levels regularly to make sure that it maintains the correct level **(C)**. Smoking is prohibited when servicing the battery as it emits an explosive gas **(W)**, when charging. Use distilled water when topping up the battery.

Circuit diagram

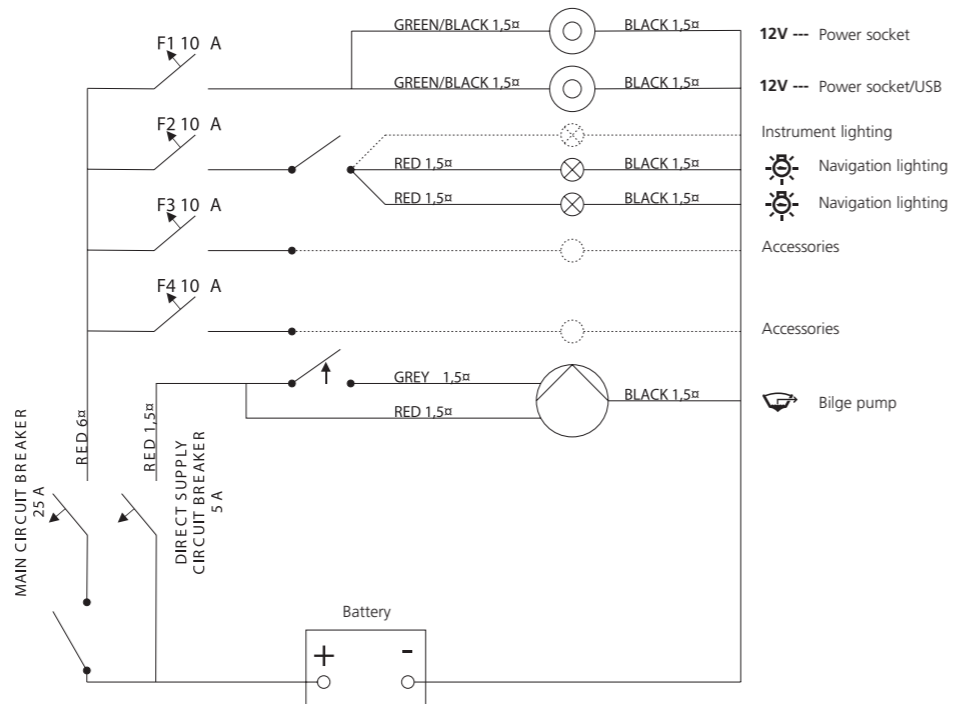

### Electrical panels

#### Main switch with fuse

- 1 Fuse for main switch
- 2 Fuse for bilge pump
- 3 Main switch

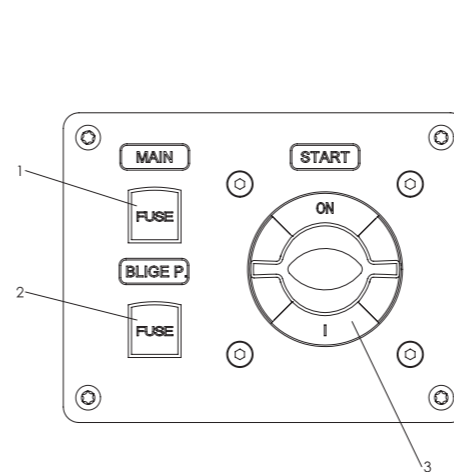

#### Switch panel with power outlet 12V

- 4 Switch for bilge pump
- 5 Switch for navigation lights
- 6 Power outlet 12V

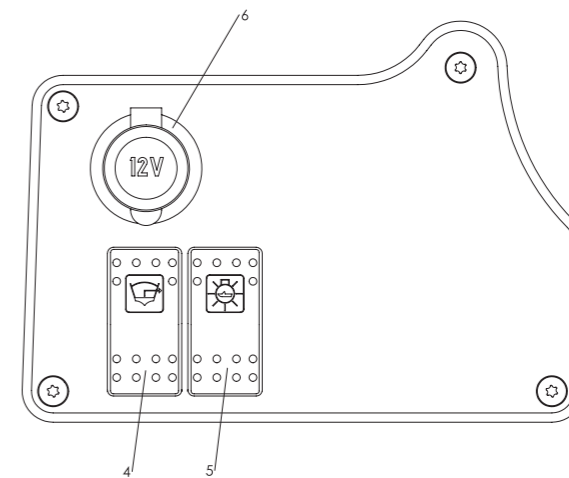

#### Fuses

- 7 Fuse power outlet 12V
- 8 Fuse navigation light
- 9 Spare fuse
- 10 Spare fuse

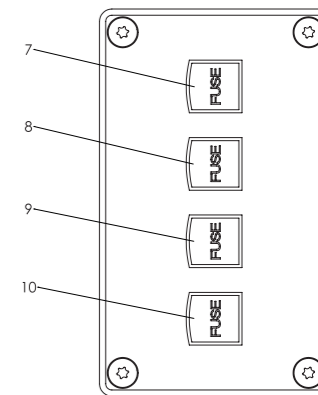



Small craft directive 2013/53/EU (TSFS 2016:5)		Standards	Other normative document/methods	See the technical file	Used standard
Craft principal data	2.0	X			8666:2002
Craft identification	2.1	X			10087:2006
Builder's plate	2.2	X			14945:2004
Man over prevention	2.3	X			15085:2003/A2:2018
Field vision from helm position	2.4	X			11591:2000
Owners manual	2.5	X			10240:2004/A1:2015
Hull construction and scantling, material	3.1	X			12215-3:2002
Hull construction and scantling, workshop	3.1	X			12215-4:2002
Hull construction and scantling, design, stress, determination	3.1	X			12215-5:2008
Stability and freeboard	3.2	X			12217-3:2017
Buoancy and floatation	3.3	X			12217-3:2017
Seacocks and through-hull fittings	3.4	X			9093-2:2002
Bilge pumping system	3.5	X			15083:2003
Maximum load capacity	3.6	X			14946:2001
Anchoring, morin and towing	3.9	X			15084:2003
Maximum propulsion power rating	4.0	X			11592-1:2016
Start in gear protection	5.1.4			X	Technical documentation
Fuel system	5.2			X	Technical documentation
Electrical devices	5.3	X			10133:2012
Remote steering systems for outboard motors	5.4.1	X			28848:1993/A1:2000
Fire protection	5.6.1	X			9094:2017
Fire-extinguishing equipment	5.6.2	X			9094:2017
Navigation light	5.7		X		Colregs 1972

## WARRANTY

Linder Aluminiumbåtar are covered by a 3 year warranty, concerning faults which can be attributed to production and/or defects in the material.

Your dealers stamp:

(To be used outside Sweden)

Buyers name: \_\_\_\_\_

Address: \_\_\_\_\_

The boats Id.no.: SE-LIN 

--	--	--	--	--	--	--	--	--	--

Dealers Signature and date: \_\_\_\_\_

Hersteller  
Linder Aluminiumbåtar AB  
Kantleden 5  
SE-362 32 Tingsryd, Sweden

Inhaltsverzeichnis .....	39
Einleitung .....	40
CIN-Code .....	41
Konstruktionskategorie .....	41
Abkürzungen .....	41
Technische Daten .....	42
Übersichtszeichnung .....	43
Motoren .....	44
Manövrierbarkeit .....	44
Automatische Bilgepumpe .....	44
Selbstlenzventil .....	44
Lenzung .....	45
Zuladung .....	46
Vor Fahrtbeginn .....	46
Wenn Sie über Bord gegangen sind .....	46
Vertäuung .....	46
Montage von extra Zubehör .....	46
Transport auf Bootstrailer .....	46
Umwelt .....	46
Regelmäßige Kontrollen .....	46
Brandschutz .....	47
Kraftstoffsystem .....	47
Wartung .....	48
Anoden .....	48
Korrosion .....	48
Anstrich .....	48
Reparatur .....	48
Änderungen .....	48
Auftriebskörper .....	48
Hydraulische Steuerung .....	48
Winterlagerung .....	49
Wasserlinie .....	49
Elektrische Anlage .....	50
Elektroschaltplan .....	50
Bedienungsfelder .....	51
Konformitätserklärung .....	52-54
Garantie .....	55

### Herzlichen Glückwunsch zu Ihrem neuen Linder Boot!

Dieses Handbuch wurde laut den ISO-Normen 10240 zusammengestellt.

Dieses Handbuch wurde herausgegeben, damit Sie Ihr Boot sicher und zufrieden benutzen können. Es enthält Angaben über das Boot, gelieferte oder eingebaute Zubehörteile, deren System, Handhabung und Wartung. Lesen Sie das Handbuch sorgfältig und machen Sie sich vor dem Gebrauch mit dem Boot vertraut. Die Bedienungsanleitung ist keine Anleitung in Seemannschaft oder Boote Sicherheit.

Falls dies Ihr erstes Boot ist, oder wenn Sie Ihr Boot gewechselt haben, sollten Sie sich sicherheits- und ordnungshalber die notwendigen Kenntnisse verschaffen, bevor Sie Ihr neues Boot benutzen. Ihr Händler, Ihr Segel- oder Motorbootsverband, oder Ihr lokaler Bootsverein beraten Sie dabei gern.

Der Bootsführer hat, abhängig von der Wettersituation und der CE-Kennzeichnung zu beurteilen, dass er/sie in der Lage ist, das Boot

sicher zu manövrieren. Es liegt in der Verantwortung des Bootsführers, die Geschwindigkeit und Richtung des Bootes auf die Wasser- und Windverhältnisse anzupassen.

Boote in der Kategorie C sind geeignet für mittlere Windstärken bis hin zu starkem Wind oder Böen, in Verbindung mit ansteigendem Wellengang. Auch wenn Ihr Boot für diese Kategorie geeignet ist, beachten Sie bitte, dass diese Art von Wetter gefährlich sein kann, und es bedarf einer erfahrenen Mannschaft mit einem gut gewarteten Boot um bei solchen Bedingungen gefahrlos fahren zu können.

Diese Bedienungsanleitung ist keine detaillierte Service oder eine Reparatur Anleitung. Falls mechanische Probleme auftreten kontaktieren Sie bitte Ihren autorisierten Linder Aluminium Bootshändler oder kontaktieren Sie Linder Aluminiumbätar AB direkt. Verwenden Sie immer empfohlene Materialien für Reparatur, Wartung und Service. Vermeiden Sie Änderungen, die die Sicherheit auf See zu beeinflussen. Linder-Aluminiumbätar kann nicht verantwortlich gemacht werden für Änderungen am Boot, welche nicht Genehmigt sind.

Bitte beachten Sie, und das ist in einigen Ländern unterschiedliche Anforderungen gibt, welche Vorschriften und Voraussetzungen eingehalten werden müssen um Boot zu fahren.

Halten Sie immer Ihr Linder Aluminium Boot in einem gutem Zustand, und beobachten Sie den Verschleiß über Jahre hinweg. Jedes Boot kann beschädigt werden, wenn es falsch genutzt wird, hierbei spielt die Haltbarkeit des Produktes keine Rolle. Passen Sie immer die Geschwindigkeit und Bootsbelastung dem Seegang an.

Tragen Sie Immer eine Rettungsweste. In manchen Ländern sind Sie verpflichtet eine Rettungsweste zu tragen. Bevor Sie Ihre Bootstour beginnen, empfehlen wir die Besatzung über die Sicherheit, wie z. B. Mann über Bord, Brand-, Personenschäden und das Abschleppen gut zu informieren.

Bewahren Sie das Handbuch sorgfältig auf, um es bei einem späteren Verkauf dem neuen Besitzer übergeben zu können. Dieses Handbuch wird in die Sprache übersetzt die im Verkaufsland des Bootes akzeptiert wird.

### Typenzertifikat

Linder Aluminiumbätar AB produziert entsprechend eines zugelassenen Qualitätsmanagementsystems in Übereinstimmung der Freizeitboot Richtlinie Modul D.

Das Linderboot Arkip 530 BR besitzt zur Sicherheit (Diebstahl) einen CIN-Code und ist mit Mikropunkten gekennzeichnet (Securmark\*). Das Boot ist abgenommen von Det Norske Veritas.

### Identifikationsnummer (CIN-Code)

Das Boot ist mit zwei identisch eingravierten Zifferkombinationen von 14 Zeichen an zwei Stellen angebracht. Die eine ist leicht erkennbar an der rechten Seite des Achtersteven, die zweite ist im Boot angebracht.

**Arkip 530 BR** ist CE-geprüft gemäss Kategorie C. Küstengewässer und Binnengewässer: Boote, die für Fahrten nahe der Küste, in großen Buchten, Flussmündungen, Seen und Flüssen gebaut sind, wo die Windstärke bis zu 6 auf der Beaufortscala (10,8-13,8 m/s) betragen kann und wo eine signifikante Wellenhöhe von bis zu 2 m vorkommen kann.

**Folgende Abkürzungen sind im Text verwendet worden, um wichtige Informationen zu unterstreichen.**

**(D) = Gefahr** bedeutet, daß ein ernstes vorhandenes Risiko existiert, das aller Wahrscheinlichkeit nach zum Todesfall oder unheilbarem Schaden führt, wenn die erforderliche Vorsicht nicht beachtet wird.

**(W) = Warnung** bedeutet ein Risiko, das zum Schaden oder Todesfall führt, wenn korrekte Vorsichtsmaßnahmen nicht befolgt werden.

**(C) = Vorsicht** strenge Vorsichtsmaßnahmen treffen und die Aufmerksamkeit auf fehlerfreie Handhabung richten, die Personenschaden, Schaden auf dem Boot, Komponenten oder der Umwelt verursachen können.

\* Securmark ist das in Skandinavien umfassendste Sicherheitssystem zur Kennzeichnung von Booten. Die Boote sind mit Mikropunkten, die die Identifikationsnummer enthalten an verschiedenen Stellen gekennzeichnet. [www.securmark.no](http://www.securmark.no)  
Alle Kosten für die Sicherheit (Diebstahl) sind bei dem Produzenten bezahlt. Sie müssen das Boot über das Internet registrieren oder die Formulare, welche dem Boot beigelegt sind, ausfüllen.

## Technische Daten

Länge (L <sub>H</sub> ):	530 cm (17.4 ft)
Gesamtlänge (L <sub>OA</sub> ):	576 cm (18.9 ft)
Breite (B <sub>H</sub> ):	214 cm (7 ft)
Gesamthöhe:	178 cm (5.8 ft)
Gewicht mit Steuerkonsole:	610 kg (1,345 lb)
Max. Gewicht mit Motor (m <sub>LCC</sub> ):	839 kg (1,850 lb)
Max. Motorgewicht:	208 kg (459 lb)
Max. Zuladung (m <sub>MTU</sub> ):	675 kg (1,488 lb)
Max. Gesamtgewicht (m <sub>LDC</sub> ):	1514 kg (3,338 lb)
Max. Gesamtgewicht während des Transport mit Trailer (m <sub>T</sub> ):	954 kg (2,103 lb)
Max. Personenzahl:	6
Tiefe:	112 cm (44.1 in)
Max. Motorstärke:	74 kW (100 hp)
Rec. Motorstärke:	51-74 kW (70-100 hp)
Schaftlänge:	lang
Rumpfstärke:	2,7 mm (0.1063 in)



## Erklärung der Symbole auf den Typenschild im Boot



Max Personen im Boot



Max. Belastbarkeit (Personen + Gepäck + Außenbordmotor)



Max. Motorstärke

## Übersichtszeichnung

- |   |                                  |                     |
|---|----------------------------------|---------------------|
| 1 Der Hauptstromschalter mit Sicherung (Hauptstrom und Bilgenpumpe) | 6 Automatische Bilgenpumpe       | 12 Feuerlöscher     |
| 2 Batterie  | 7 Selbstlenzventil (Kugelventil) | 13 Inspektionsluken |
| 3 Tankeinfüllstutzen  | 8 Schalter mit 12 V Steckdose    | 14 Anode            |
| 4 Kraftstofffilter  | 9 Sicherung                      | 15 Handbilgepumpe   |
| 5 Laternen  | 10 Schloss- und Verzurrösen      |                     |

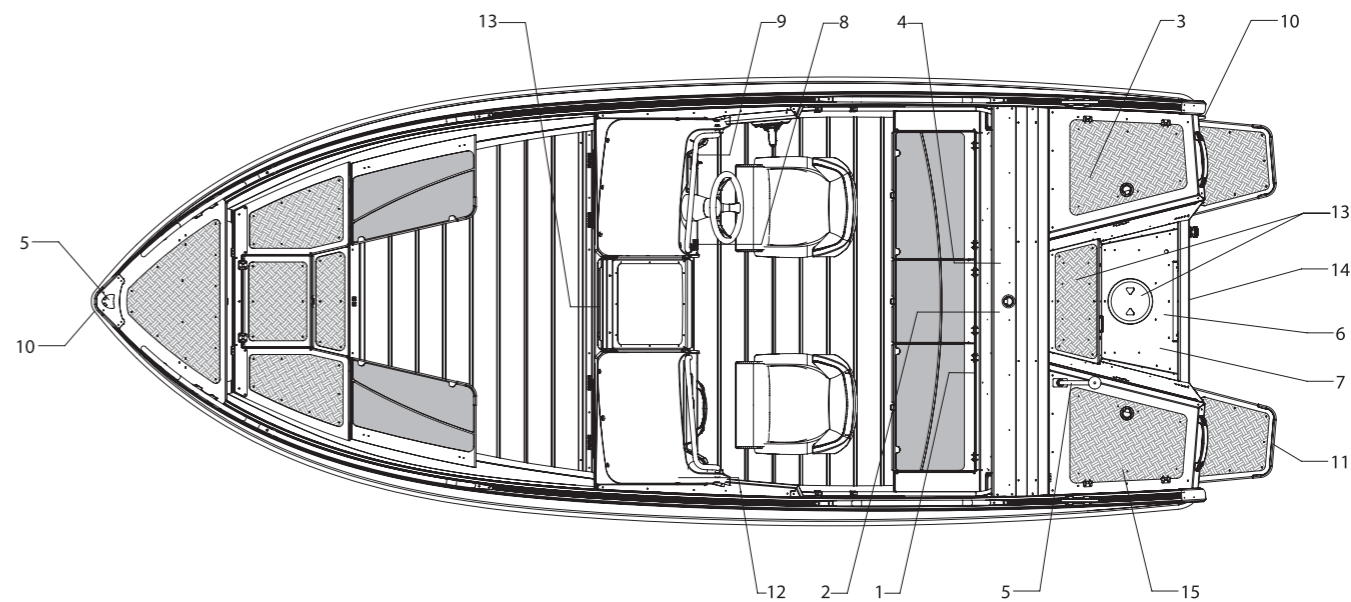

## Motoren

Es dürfen ausschließlich Motoren gemäß ISO11547 verwendet werden. Für die Montage des Motors am Boot, sollte der mit dem Boot gelieferte Montagesatz gemäß der beiliegenden Anleitung verwendet werden.

Bedienungsanleitung des Motors durchlesen, um dessen korrekte Bedienung zu gewährleisten. Es muss eine Sperre vorhanden sein, die den Start des Motors bei eingelegtem Gang verhindert.

Totmanngriff/Notstoppvorrichtung muss angewandt werden **(D)**.

## Manövrieren

Das Boot nicht mit stärkerem Motor fahren, als auf dem blauen Schild angegeben **(W)**. Nicht mit hoher Geschwindigkeit in stark befahrenen Gewässern oder bei Wetterverhältnissen mit schlechter Sicht oder hoher See fahren. Sturzwellen stellen ein hohes Sicherheitsrisiko dar. Geschwindigkeitsbegrenzungen und übrige Seeverkehrsregeln respektieren. Internationale Wasserwegregeln (COLREGS) sowie die nationalen Seeverkehrsvorschriften beachten.

## Automatische Bilgenpumpe

Das Boot ist mit einer automatischen Bilgenpumpe versehen. Überprüfen Sie in regelmäßigen Abständen die Funktion der Bilgenpumpe. Immer sicherstellen, dass die Batterie geladen ist **(C)**. Für den Fall eines Stromausfalls ist im linken Achterstaukasten eine Handbilgepumpe installiert (siehe Abb. Seite 45). Falls das Ventil der Bilgenpumpe gereinigt werden muss, haben Sie durch die Inspektionsluke Zugriff. Das Oberteil der Bilgenpumpe anheben durch zusammendrücken der Schnappverschlüsse. Montage in umgekehrter Reihenfolge.

– Schalter Position AUT

Wenn der Schalter der Bilgenpumpe in die Nullstellung gebracht wurde, schaltet die Bilgenpumpe in den Automatik Betrieb und schaltet sich bei Bedarf ein. Stellen Sie immer sicher, dass die Batterie genügend Leistung hat.

– Schalter Position MAN

In der Stellung MAN arbeitet die Pumpe manuell.

*Hinweis: Der Hauptstromschalter beeinflusst die Bilgepumpe nicht.*



## Die Bilgenpumpe arbeitet nicht

Es können folgende Ursachen vorliegen:

- Batterieleistung nicht ausreichend
- Elektrische Sicherung zur Bilgepumpe durchgebrannt
- Filter der Bilgenpumpe verstopft
- Elektrische Einrichtung der Bilgepumpe beschädigt

Arbeitet die Bilgenpumpe nicht, kann sich das Boot mit eindringendem Wasser füllen. Wird die Batterie mit Wasser überspült, kann es zu schwerwiegender galvanischer Korrosion im elektrischen System kommen.

Die Bilgenpumpe ist nicht in der Lage das Bilgenwasser zu entfernen, wenn ein größerer Schaden im Rumpf vorliegt. Die Pumpen-Kapazität beträgt max. 38 l/min.

## Selbstlenzventil

Das Boot hat ein Selbstlenzventil, das offenbleiben soll (siehe Abb. Seite 45). Das Selbstlenzventil lässt Regenwasser aus der Plicht ablaufen, sowohl, wenn das Boot im Wasser liegt, als auch an Land, sofern der Bug höher liegt als das Heck. Das Selbstlenzventil besteht aus einem Kugelventil mit Rückschlagklappe. Wenn das Boot schwer beladen wird, muss man das Selbstlenzventil eventuell schließen.

## Lenzung

- 1 Handbilgepumpe
- 2 Selbstlenzventil (Kugelventil)
- 3 Automatische Bilgepumpe (elektrisch)
- 4 Inspektionsluken

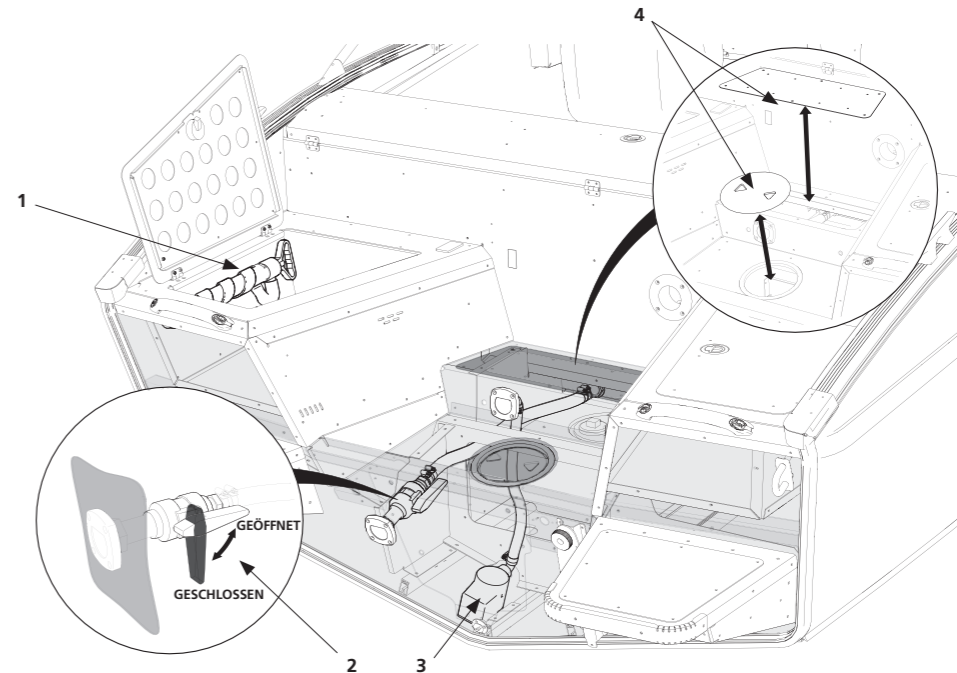

### Zuladung (W)

Überschreiten Sie niemals die zulässige Zuladung des Bootes. Beachten Sie die Herstellerangaben in der Spezifikationstabelle auf Seite 42 in diesem Handbuch oder auf dem am Boot angebrachten Typenschild. Verteilen Sie die Last gleichmäßig im Boot, um sicherzustellen, dass das Gewicht des Außenborders ausgeglichen wird. Vermeiden Sie eine hohe Platzierung von schweren Sachen. Sichern Sie die Last gewissenhaft. Überschreiten Sie nie die zugelassene Anzahl der Personen an Board. Reduzieren Sie die Geschwindigkeit bei schlechtem Wetter, für Ihren eigenen Komfort und aus Sicherheitsgründen.

### Vor Fahrtbeginn

Kontrollieren Sie vor der Fahrt, dass die notwendige Sicherheitsausrüstung an Bord ist. Beispielsweise Anker, Leine, Paddel usw. Im Boot nur mit angelegter Schwimmweste sitzen (W)!

### Wenn Sie über Bord gegangen sind

Besteigen Sie das Boot über die Rettungsleiter unter der linken (Backbord) Badeplattform. Ziehen Sie die Leiter zu sich heran und nach unten (D).

### Vertäuung

Das Boot ist mit 4 auf der Reling montierten Pollern versehen. Zum Abschiessen gibt es zwei Ösen, eine am Steven und eine achtern. Sämtliche sind gemäss Versicherungsklasse 3 abgenommen.

### Montage von extra Zubehör

Bei der Montage von Extraausrüstung oder Zubehör sollten Befestigungselemente aus rostfreiem säurebeständigem Stahl bzw. Edelstahl oder Aluminium für die Befestigung verwendet werden. Kupfer, Messing oder andere falsche Befestigungselemente können zu galvanischer Korrosion führen (C). Verwenden Sie keine Behandlung, die das Aluminium negativ beeinflussen kann.

### Transport auf Bootstrailer

Stellen Sie sicher, dass die Mittel-Rollen auf dem Anhänger alle das Gewicht des Bootes auf dem Kiel unterstützen. Die Seitenstützen anpassen, sodass Bewegungen vermieden werden. Nicht vergessen das Boot festzuspannen. Das Boot vor dem Transport entladen (C). Wird das Boot, abgedeckt mit der Fahrpersenning (nicht Hafenersenning), auf einem Trailer transportiert, darf die max. Geschwindigkeit nicht mehr als 30 km/h betragen.

Nach Anwendung in Salzwasser oder Transport auf gesalzene Straßen empfehlen wir, Boot und Trailer sofort mit Frischwasser abzuspuhlen.

### Umwelt

Beim Tanken Treibstoffschwund vermeiden. Fahren mit Motor verursacht Ausstoß von Abgasen, die für die Natur nachteilig sind. Die Geschwindigkeit und der Schwall beschränken, dadurch wird die Sicherheit und der Komfort anderer Leute berücksichtigt. Das Linder Aluminium Boot wird aus recycelbarem Material hergestellt, für welches Sie bei der Verwertung Geld erhalten. Das Material kann immer wieder recycelt werden! Ca. 90 % des Bootes besteht aus Aluminium. Für das Recycling müssen nur das Boot zu zerlegen und es dem Recycling-Unternehmen übergeben.

### Regelmässige Kontrollen (C)

- Bilgepumpe
- Batterie
- Elektrische Anlage (entfernen Sie eventuelle Oxidflecken von Schaltern und Kabelanschlüssen)
- Steuersystem
- Tank und Kraftstoffschläuche
- Feuerlöscher
- Rumpfstopfen
- Schrauben für die Sitzsäule (im Bedarfsfall nachziehen)

### Brandschutz

Stellen Sie stets sicher, dass der tragbare Feuerlöscher in der linken (Backbordseite) Steuerkonsole leicht zugänglich ist. Rauchen Sie nie bei der Treibstoffhandhabung. Blockieren oder unterbinden Sie nie die Ventilation der Kammer für den Treibstofftank. Das Kielschwein ist durch die Inspektionsluken sauber zu halten. Kontrollieren Sie regelmäßig auf Kraftstoffleckage oder Kraftstoffdämpfe (W).

### Feuerlöschsaurüstung

Der Feuerlöscher befindet sich im linken Steuerpult (Backbordseite). Siehe auch die schematische Abb. auf S. 43. **Bei Gebrauch:** Ziehen Sie den Stift am Griff heraus, richten Sie den Schlauch auf den Flammenfuß und drücken Sie den Griff herunter. Bei Feuer in der Kammer für den Treibstofftank, stecken Sie den Schlauch durch die Feuertür und drücken Sie den Griff. Wartung gemäss der Information auf dem Feuerlöscher. Kapazität des Feuerlöschers: 13A 89B C.

### Kraftstoffsystem

Der Arkip 530 BR besitzt einen festen Kraftstofftank (67 Liter). Der Tankdeckel befindet sich im rechten Achterstaukasten (Steuerbordseite).

Niemals bei laufendem Motor auf-tanken (W). Der Tank ist achtern unter dem Boden montiert. Eine Inspektionsluke befindet sich in der Motorwanne. Im Kraftstoffschlauch befindet sich ein Kraftstofffilter, der auch als Wasserabscheider dient. Bei normalem Gebrauch ist der Filter einmal jährlich zu wechseln. Nach Einbau

eines neuen oder Wiedereinbau eines vorhandenen Filters ist der Kraftstoffschlauch eventuell mit Hilfe der Blasenpumpe zu füllen, bevor der Motor angelassen wird.

- 1 Tankeinfüllstutzen
- 2 Kraftstofffilter
- 3 Inspektionsluke

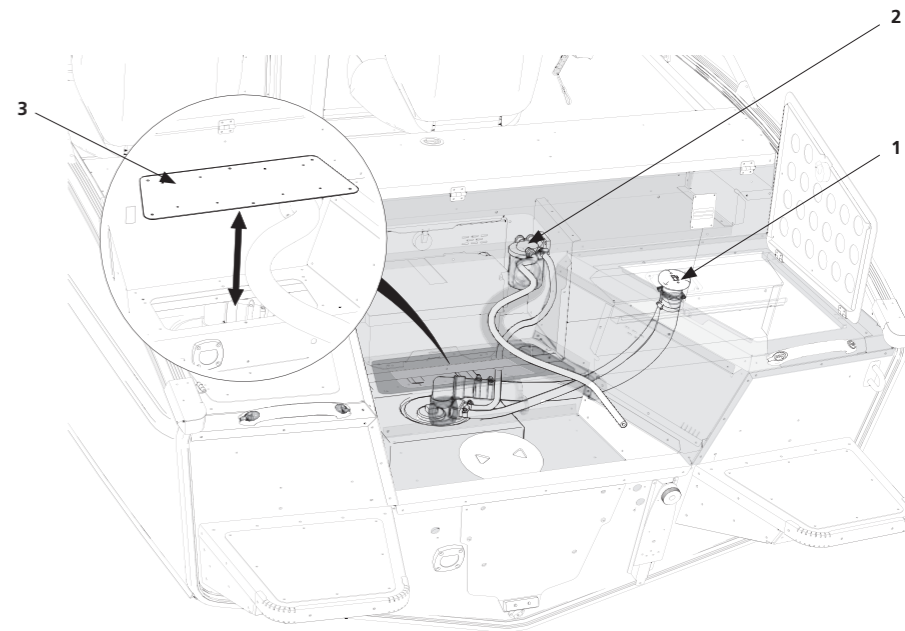

### Wartung

Waschen Sie das Boot mit gewöhnlichem Wasser und einem Schwamm. Bei starker Verschmutzung eventuell Schmierseife oder ein für Aluminium vorgesehenes Reinigungsmittel benutzen. Hochdruckreiniger können verwendet werden (Wasserstrahl nicht auf die isolierenden Sitzauflagen richten). Ein sauberer Rumpf senkt den Kraftstoffverbrauch und verleiht dem Boot ein besseres Fahrverhalten.

Die Rumpf-Außenseite des Bootes ist ab Werk mit Alu-protect (Paraffinöl) behandelt. Natürliche Oxidation bildet mit der Zeit eine schützende, matte Schicht auf dem Aluminium, die so genannte Oxidschicht. Diese sollte man nicht abpolieren. Wenn man eine feinere Oberfläche ohne Polieren wünscht, kann man Hempel Aluprotect verwenden, ein Paraffinöl, das eine leicht fette Oberfläche schafft. Es empfiehlt sich, dieses Mittel zwei Mal pro Saison aufzutragen.

### Anoden

Wenn das Boot in Salzwasser oder in Umgebungen benutzt wird, in denen andere Metalle vorkommen, sind Opferanoden zu montieren. Anoden im Laufe der Saison regelmäßig kontrollieren und ggf. austauschen. Die

Anoden sollen korrodieren und müssen daher jedes Jahr gewechselt werden. Original Opferanoden finden Sie bei Ihrem Linder-Händler (C).

### Korrosion

Sehen Sie zu, dass niemals während längerer Zeit Metallgegenstände, Eisen, Kupfer, Messing oder ähnliches Kontakt mit den Aluminium-Flächen im oder am Boot haben. Das kann zu Korrosion führen (C).

### Anstreichen

Wenn das Boot in einem Gewässer liegt, in dem starker Rumpfbewuchs zu erwarten ist, oder wenn man Verunreinigungen des Wassers vermutet, sollte man sein Linder Aluminiumboot mit Primer- und Antifouling-Farbe streichen (siehe Wasserlinie Seite 49). Eine richtige Primer- und Antifouling-Farbe schützt Ihr Linder Aluminiumboot vor starkem Bewuchs und eventuellen verschmutzungsbedingten Schäden.

Ihr nächstgelegener Boot- und Farbenhandel kann Sie über örtliche Bestimmungen und geeignete Primer- und Antifouling-Produkte für Aluminiumboote informieren. Es dürfen keine Alkalifarben, die Kupfer, Blei oder Quecksilber enthalten verwendet werden. Kombinationen mit Aluminium können

galvanische Ströme verursachen, welche Korrosion als Folge haben (C).

### Reparatur

Den Händler für Ratschläge von Reparaturen kontaktieren, die Sie selber ausführen können. Größere Überholungen müssen von gelerntem Personal durchgeführt werden (C).

### Änderungen

Fragen Sie Ihren Händler, was Sie selber tun können und vor allem, was Sie nicht tun sollten. Sie können Ihre eigene Sicherheit riskieren und das Recht auf Garantie verlieren (D).

### Auftriebskörper

Die Auftriebskörper in den geschlossenen Fächern und im Achterdeck dürfen auf keinen Fall entfernt werden! Dann verliert das Boot wassergefüllt seine Schwimmeigenschaften (D).

### Hydraulische Steuerung

Das Boot ist mit einer Hydrauliksteuerung ausgerüstet, die normalerweise keine Wartung fordert. Wenn Sie die Lenkung unpräzise erleben, kann das System undicht sein. Eine Leckage ist unmittelbar zu beheben! Ein Hydrauliksystem mit Leckage oder Lufteinschluss kann lebensgefährlich sein (D).

### Winterlagerung

Bei Winterlagerung auf Land muß das Boot gut belüftet sein. Das Boot soll nicht mit dichtschießender Plastfolie oder ähnlichem Material verwahrt werden. Bei der Winterlagerung in einem Gebäude darf die Bootspersenning nicht als Verwahrungspersenning benutzt werden. Die Batterie kann nur an Bord

gelassen werden, wenn sie vollgeladen ist. Eine schwach geladene Batterie kann kaputt gefrieren. Die Batterie möglichst unter Erhaltungsladung stellen. Siehe die Gebrauchsanleitung des Motors (C). Um das Risiko eines Frostschadens zu vermeiden, müssen Sie vor der Winter Einlagerung alles Wasser aus der Bilgenpumpe entfernen.

### Wasserlinie

Die Wasserlinie begrenzt die Belastung bei maximalem Motorgewicht (siehe „Technische Daten“ Seite 42)

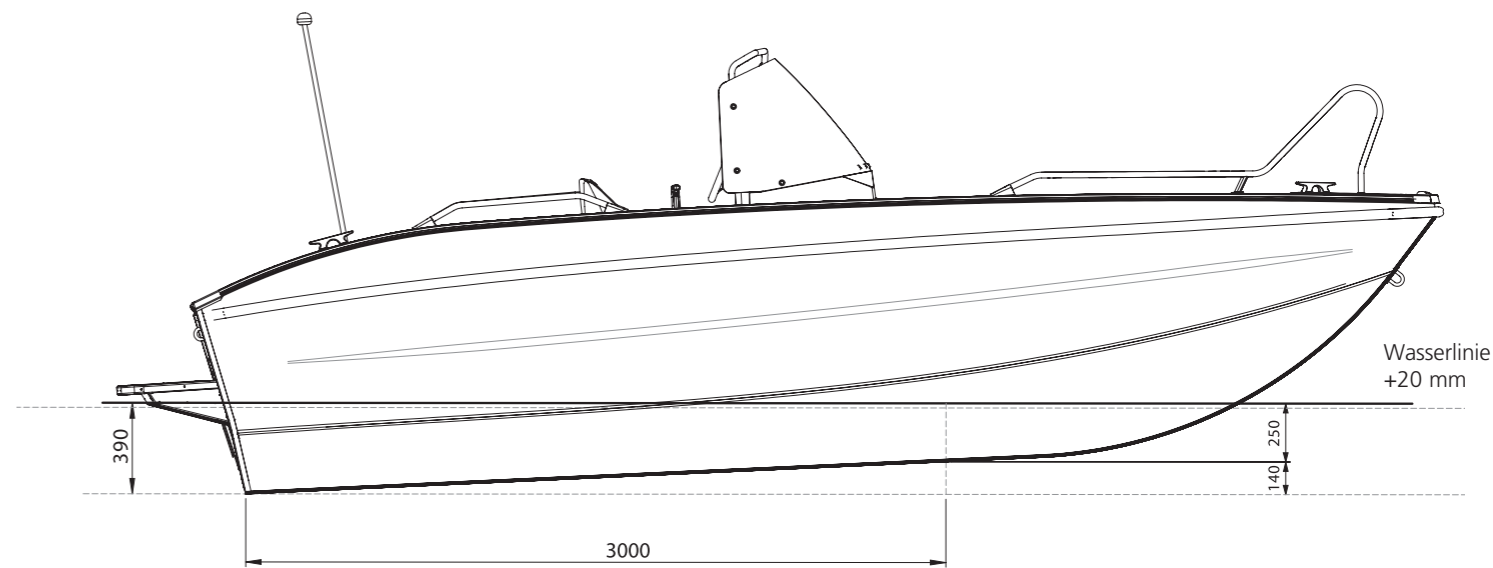

## Elektrosystem

Die Betriebsspannung der elektrischen Anlage beträgt 12 V. Der Hauptstromschalter sitzt an der Rückenlehne der Achterducht (siehe auch Übersichtsbild auf Seite 43). Die Batterie ist in den fest montierten Batteriekasten zu stellen (siehe auch Elektroschaltplan rechts). Mit dem Hauptstromschalter lassen sich nur Laternen und Stromanschlüsse ein- bzw. ausschalten.

## Wartung (Elektrosystem)

Damit die elektrische Ausrüstung zufriedenstellend funktionieren soll, ist es wichtig, dass die Batterie gepflegt wird. Kontrollieren Sie deshalb regelmäßig den Stand der Batterieflüssigkeit **(C)**. Bei der Kontrolle nicht rauchen, da die Batterie beim Laden explosives Gas entwickelt **(W)**. Zum Auffüllen nur destilliertes Wasser verwenden.

## Elektroschema

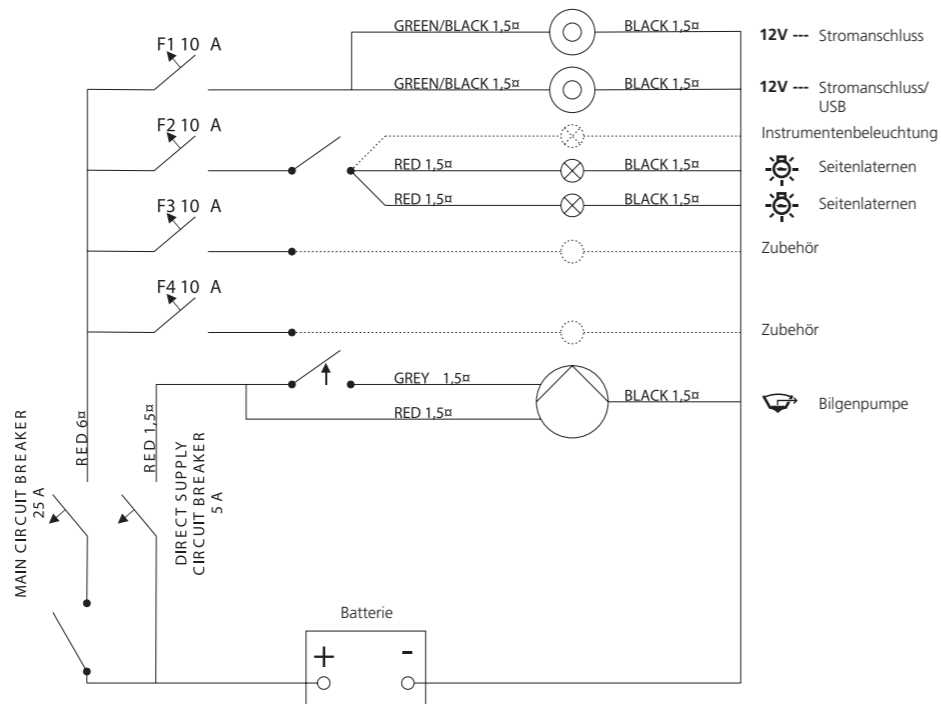

## Schalter

### Hauptschalter mit Sicherungen

- 1 Sicherung Hauptschalter
- 2 Sicherung Bilgepumpe
- 3 Hauptschalter

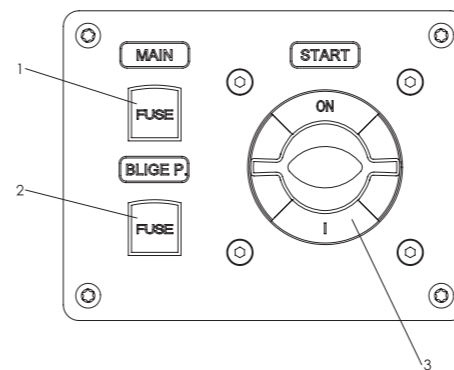

### Schalter mit 12 V Steckdose

- 4 Schalter, Bilgepumpe
- 5 Schalter, Navigationsleuchten
- 6 12 V Steckdose

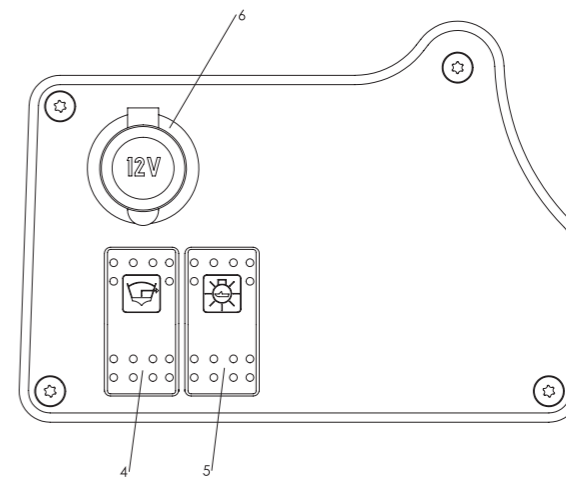

### Sicherung

- 7 Sicherung, 12 V Steckdose
- 8 Sicherung, Navigationsleuchten
- 9 Ersatzsicherung
- 10 Ersatzsicherung

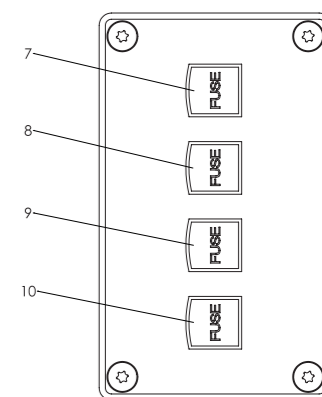

# Konformitätserklärung

Freizeitboot Richtlinie 2013/53/EU

Hersteller: Linder Aluminiumbåtar AB  
Anschritt: Kanotleden 5  
Postleitzahl: SE-362 32  
Stadt: Tingsryd  
Staat/ausgeschrieben: SE/Sweden  
Zertifizierungsstelle: DNV-GL  
Anschritt: Veritasvein 1  
Postleitzahl: NO 1322  
Stadt: Hövik  
Staat/ausgeschrieben: NO/Norway  
ID Number: CE 0098  
EC Typprüfung  
Zertifikat Nummer: RCDB0000025  
Datum (Jahr/Monat/Tag): 2018-03-19  
Zertifizierungsverfahren: B + D

## Bootsbeschreibung

Boots-Identifikationsnummer (Rumpfnr.):

--	--	--	--	--	--	--	--	--	--	--	--	--	--	--	--	--	--	--	--	--

Hersteller: Linder Typ: Arkip 530 BR

## Bootstyp:

Segelboot  Motorboot  Schlauchboot  
 Andere (Spezifikationen): \_\_\_\_\_

## Rumpftyp:

Monorumpf  Multirumpf  
 Andere (Spezifikationen): \_\_\_\_\_

## Herstellungsmaterial:

Aluminium, Aluminiumlegierung  
 Kunststoff, Glasfaserverstärkter Kunststoff  
 Stahl, Stahllegierung  
 Holz  
 Andere (Spezifikationen): \_\_\_\_\_

CE-Kennzeichnung:  A  B  C  D

Max. empfohlene Motorleistung: 74 kW

Bootslänge: 5,30 m Bootsbreite: 2,14 m

## Antriebsart:

Segel  Benzinmotor  Dieselmotor  
 Elektromotor  Ruder  
 Andere (Spezifikationen): \_\_\_\_\_

## Motortyp:

Außenbord  Innenbord  
 Andere (Spezifikationen): \_\_\_\_\_

## Deck:

geschlossenes Deck  
 teilweise geschlossenes Deck  offen  
 Andere (Spezifikationen): \_\_\_\_\_

Diese Konformitätserklärung ist unter der alleinigen Verantwortung des Herstellers erstellt. Ich erkläre im Namen des Bootherstellers, dass das oben erwähnte Boot allen anwendbaren und wesentlichen Erfordernissen entspricht, welche in den Richtlinien und Normen der zuvor genannten EG Übereinstimmungserklärung ausgestellt worden sind.

Name: 

Ausgeschrieben: Lars-Göran Linder

Datum (Jahr/Monat/Tag): 2018-04-01

Richtlinie für Freizeitboote 2013/53/EU (TSFS 2016:5)		Harmonisierte Normen	Andere normgebende Richtlinien	Hinweis auf die technischen Unterlagen	Genauere Angaben
Basis Boot Daten	2.0	X			8666:2002
Rumpfnummer Boot	2.1	X			10087:2006
Typenschild	2.2	X			14945:2004
Absicherung gegen über Bord fallen	2.3	X			15085:2003/A2:2018
Sichtfeld von Steuerposition	2.4	X			11591:2000
Besitzerhandbuch	2.5	X			10240:2004/A1:2015
Rumpfkonstruktion- und Material	3.1	X			12215-3:2002
Rumpfkonstruktion und Verarbeitung	3.1	X			12215-4:2002
Rumpfkonstruktion, Verarbeitungs Design, Beanspruchungs Bedingungen	3.1	X			12215-5:2008
Stabilität und Freibord	3.2	X			12217-3:2017
Auftriebskraft und Auftriebskörper	3.3	X			12217-3:2017
Lenzventile und Rumpfausstattung	3.4	X			9093-2:2002
Bilgenpumpen System	3.5	X			15083:2003
Empfohlene max. Belastung	3.6	X			14946:2001
Ankern, Vertäuung, Schleppen	3.9	X			15084:2003
Maximale Antriebs Nennleistung	4.0	X			11592-1:2016
Neutralstart Schutz	5.1.4			X	Technischen Documentation
Treibstoffsystem	5.2			X	Technischen Documentation
Elektrischen System	5.3	X			10133:2012
Fernbedienung für Außenbordmotoren	5.4.1	X			28848:1993/A1:2000
Brandschutz	5.6.1	X			9094:2017
Ausrüstung zur Brandbekämpfung	5.6.2	X			9094:2017
Navigationslicht	5.7		X		Colregs 1972

## GARANTIE (Wird vom Händler ausgefüllt)

Linder Aluminiumbåtar übernimmt 3 Jahre Garantie für Produktions- oder Materialfehler

Händlerstempel:

(Außerhalb Schwedens)

Name des Käufers: \_\_\_\_\_

Anschrift: \_\_\_\_\_

Id. Nr. vom Boot: SE-LIN 

--	--	--	--	--	--	--	--	--	--

Unterschrift des Händlers und Datum: \_\_\_\_\_

Valmistaja  
Linder Aluminiumbåtar AB  
Kanotleden 5  
SE-362 32 Tingsryd, Sweden

Sisällysluettelo .....	57
Johdanto .....	58
CIN-koodi .....	59
Suunnitteluluokka .....	59
Lyhenteet .....	59
Tekniset tiedot .....	60
Kaaviokuva .....	61
Moottori .....	62
Ohjattavuus .....	62
Automaattinen pilssipumppu .....	62
Itsetyhjennys .....	62
Tyhjennys .....	63
Kuormaaminen .....	64
Ennen vesille lähtöä .....	64
Jos putoat yli laidan .....	64
Kiinnitys .....	64
Lisävarusteiden asennus .....	64
Kuljetus venetrailerilla .....	64
Ympäristö .....	64
Säännölliset tarkastukset .....	64
Palontorjunta .....	65
Polttoainejärjestelmä .....	65
Kunnossapito .....	66
Anodit .....	66
Korroosio .....	66
Maalaus .....	66
Korjaukset .....	66
Muutokset .....	66
Kellukkeet .....	66
Hydrauliohjaus .....	66
Talvisäilytys .....	66
Vesilinja .....	67
Sähköjärjestelmä .....	68
Sähkökaavio .....	68
Sähköpaneelit .....	69
Vaatimustenmukaisuusvakuutus .....	70-72
Takuu .....	73

## Onnittelumme uuden Linder- veneeseen ostajalle!

Omistajan käsikirja perustuu ISO 10240 -standardiin.

Tämän käsikirjan tarkoituksena on auttaa sinua käyttämään venettäsi mukavasti ja turvallisesti. Käsikirja sisältää yksityiskohtaista tietoa veneestä, siihen kuuluvista järjestelmistä ja sen mukana tulevista tai siihen asennetuista laitteista sekä tietoa sen käytöstä ja kunnossapidosta. Lue käsikirja huolellisesti ja tutustu veneeseesi ennen vesille lähtöä. Omistajan käsikirja ei ole täydellinen veneily- ja turvallisuusopas.

Jos ostamasi vene on ensimmäisesi tai jos siirryt käyttämään sinulle aiemmin tuntematonta venetyyppiä, sinun on oman mukavuutesi ja turvallisuutesi kannalta suositeltavaa hankkia veneen hallinta- ja käyttökokemusta ennen kuin "otat paatin komentoosi". Tietoa paikallisista veneilykoulutusmahdollisuuksista tai pätevästä alan ohjaajista saat sinua palvelleelta jälleenmyyjältä, maanlaajuiselta veneilyjärjestöltä tai paikalliselta veneseuralta.

Veneen käyttäjän tulee arvioida, vastaako säätila veneen CE luokkaa ja onko käyttäjällä riittävä kokemus veneen turvalliseen käsittelyyn näissä oloissa. Käytettävä nopeus ja suunta tulee sovittaa vallitseviin olosuhteisiin.

Suunnittelukategorian C veneet on rakennettu kestävämmän puuskittaista kovaa tuulta ja aallokkoa. Siitä huolimatta tällaiset olosuhteet voivat olla vaarallisia ja edellyttävät taitavaa miehistöä sekä asianmukaisessa kunnossa olevaa venettä.

Omistajan käsikirja ei ole huolto- tai korjaamokäsikirja. Ongelmatilanteissa ota yhteyttä paikalliseen Linder jälleenmyyjään tai valmistajaan. Suosittelemme vain valtuutettujen huoltoliikkeiden käyttöä. Älä tee veneeseen muutoksia, jotka vaikuttavat turvallisuuteen. Linder Aluminiumbåtar ei vastaa mahdollisista ongelmista, ellei muutoksille ole saatu valmistajan kirjallista hyväksyntää.

Huomioi, että joissakin maissa saatat tarvita ajokortin tai vastaavan todistuksen tämän veneen kuljettamiseen.

Pidä aina Linder alumiiniveneesi hyvässä kunnossa huomioiden sen iän ja käytön aiheuttama kuluminen. Mikä tahansa vene voi rikkoutua väärin käytettynä. Hyvään merimiestapaan kuuluu olosuhteiden huomiointi sekä ajosuunnan ja nopeuden sovittaminen niiden mukaisesti.

Käytä aina veneillessäsi hyväksytyä kelluntapukinetta. Joissain maissa tämä on pakollista. Ennen liikkeelle lähtöä suosittelemme, että kaikille mukana oleville kerrotaan tärkeimmät turvallisuusasiat kuten toimiminen mies yli laidan -tilanteessa, tulipalon sattuessa tai hinattaessa.

Säilytä tätä omistajan käsikirjaa turvallisuudessa paikassa. Mikäli päädyt joskus myymään veneen, luovuta käsikirja uudelle omistajalle.

Tämä omistajan käsikirja on suomenos valmistajan alkuperäisestä käsikirjasta, ja sen on tarkastanut kohdemaan jälleenmyyntiorganisaation edustaja.

## EY-tyyppitarkastustodistus

Linder Aluminiumbåtar AB valmistaa veneensä huvivenedirektiiviin D-moduulin mukaisen sertifioidun laadunhallintajärjestelmän mukaan.

Linder Arkip 530 BR -veneellä on CIN-tunnusnumero ja vene on turva-merkitty mikrosiruperiaatteella. (Securmark\*). Det Norske Veritas on myöntänyt veneelle turvahyväksynnän.

## Tunnusnumero (CIN-koodi)

Kahteen kohtaan veneen runkoa on kai-verrettu sama numerosarja (14 numeroa). Toinen näkyy selvästi peräpeilissä vesilinjan yläpuolella oikealla, kun taas toinen on hyvässä piilossa toisaalla veneessä.

**Arkip 530 BR** on CE-merkitty veneiden suunnittelukategorian C mukaisesti. Rannikkovedet ja sisävedet: vene on suunniteltu käyttöön rantojen lähellä, suurissa lahdissa, jokien suistoissa, järvissä ja joissa olosuhteissa, joissa tuulen nopeus on enintään 6 boforia (10,8–13,8 m/s) ja merkittävä aallonkorkeus enintään 2 metriä.

## Seuraavat lyhenteet ilmaisevat tärkeää tietoa.

**(D) = Vaara** Tarkoittaa, että varomattomuus puheena olevassa asiassa aiheuttaa suuren riskin, josta voi melkoisella todennäköisyydellä seurata vakava vamma.

**(W) = Varoitus** Tarkoittaa riskiä, josta voi seurata vamma, jos asianmukaista varovaisuutta ei noudateta.

**(C) = Huom.** Tarkoittaa asiaa, jonka suhteen on noudatettava varovaisuutta tai kiinnitettävä huomiota, sillä epätarkoituksenmukainen toiminta voi johtaa henkilövahinkoon tai ympäristön, veneen tai sen osien vaurioitumiseen.

\*Securmark on yksi Pohjoismaiden parhaista veneiden turvamerkintäjärjestelmistä. Siinä rungon eri kohtiin kätketään lukuisia mikrofilmin paloja, joilla on yksilöllinen tunnusnumero. [www.securmark.no](http://www.securmark.no). Valmistaja vastaa etukäteen kaikista turvamerkinnän rekisteröintikuluista. Sinun tarvitsee vain rekisteröidä veneesi Internetin kautta tai täyttää veneen toimitukseen kuuluva lomake:

## Tekniset tiedot

Pituus (L <sub>H</sub> ):	530 cm (17.4 ft)
Kokonaispituus (L <sub>OA</sub> ):	576 cm (18.9 ft)
Leveys (B <sub>H</sub> ):	214 cm (7 ft)
Kokonaiskorkeus:	178 cm (5.8 ft)
Paino ohjauspulpetilla:	610 kg (1345 lb)
Paino sis. moottorin enimmäispaino (m <sub>LCC</sub> ):	839 kg (1850 lb)
Moottorin enimmäispaino:	208 kg (459 lb)
Suurin sallittu kuorma (m <sub>MTI</sub> ):	675 kg (1488 lb)
Suurin sallittu kokonaispaino (m <sub>LDC</sub> ):	1514 kg (3338 lb)
Suurin sallittu kuljetuspaino trailerilla (m <sub>T</sub> ):	954 kg (2103 lb)
Suurin sallittu henkilömäärä:	6
Rungon syvyys:	112 cm (44.1 in)
Moottorin enimmäisteho:	74 kW (100 hp)
Suosittelava moottoriteho:	51-74 kW (70-100 hp)
Rikipituus:	pitkä
Rungon paksuus:	2,7 mm (0.1063 in)



## Veneen sisessä kilvessä olevien symbolien selitykset:



Ilmaisee suurimman sallitun henkilömäärän



Ilmaisee suurimman sallitun kuorman (henkilöt, matkatavarat, polttoaine ja moottori)



Ilmaisee suurimman sallitun moottoritehon

## Kaaviokuva

- |   |                                     |                     |
|---|-------------------------------------|---------------------|
| 1 Päävirtakytkin ml. sulakkeet (päävirtakytkin ja pilssipumpun) | 6 Automaattinen pilssipumppu        | 12 Sammutin         |
| 2 Akku  | 7 Itsetyhjennyksen palloventtiili   | 13 Tarkastusluukku  |
| 3 Tankkaus  | 8 Kytinpaneli 12V virtapistokkeella | 14 Anodi            |
| 4 Polttoainesuodatin  | 9 Sulakkeet                         | 15 Käsililssipumppu |
| 5 Kulkuvalot  | 10 Lukitus- ja kiinnitysrenkaat     |                     |
|   | 11 Uima-/pelastusportaat            |                     |

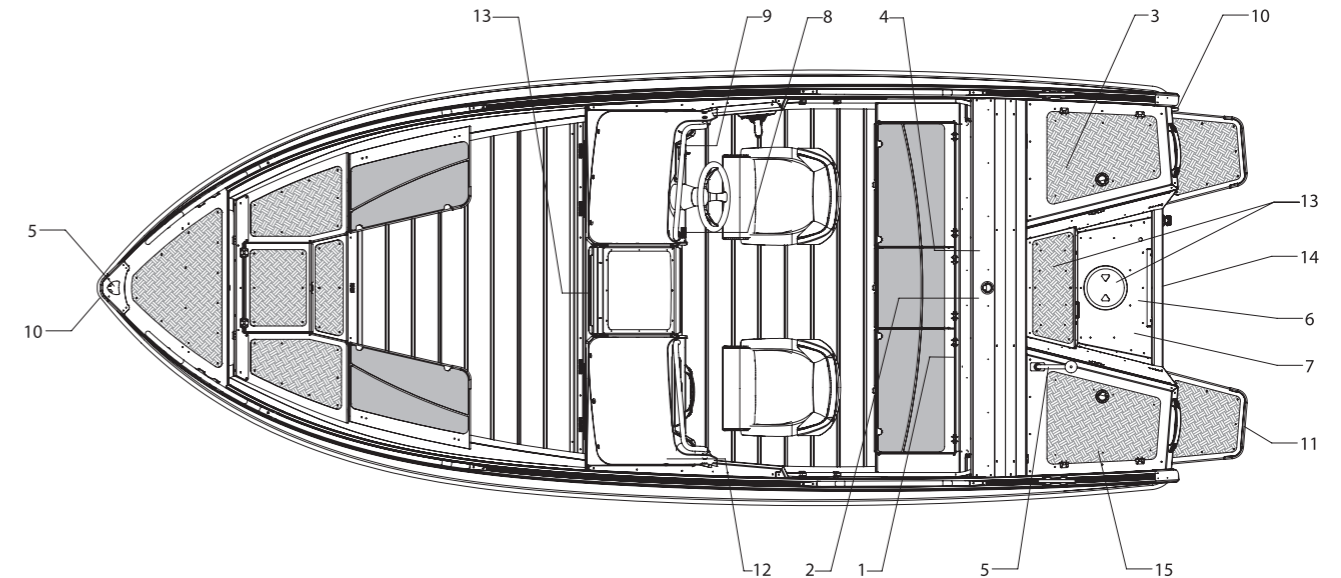

## Moottori

Linder-veneeseen perään voidaan kiinnittää vain ISO 11457 -standardin mukainen CE-merkitty moottori. Moottoria asentaessasi käytä veneen toimitukseen sisältyviä moottorin asennuslevyjä.

Lue moottorin ohjekirjasta, miten moottoria käytetään oikein. Moottorissa on oltava sisäänrakennettu mekanismi, joka estää käynnistyksen vaihde kytketynä.

Kuolleen miehen kytkintä/Hätäpysäytintä on käytettävä (D).

## Käsiteltävyys, palosuojaus, käynnistyksenesto

Älä varusta venettä tai käytä sen yhteydessä moottoria, jonka teho on suurempi kuin veneen sinisessä kilvessä ilmaistu (W). Älä aja suurella nopeudella vilkkaasti liikennöidyissä vesissä tai huonon näkyvyyden tai voimakkaan merenkäynnin vallitessa. Vaahtopäinen aallokko on merkittävä turvallisuusriski. Noudata nopeusrajoituksia ja muita vesiliikenteen säännöksiä. Noudata kansainvälisiä meriteiden sääntöjä (COLREGS) ja kansallisia liikenneohjeita.

## Automaattinen pilssipumppu

Vene on varustettu automaattisella pilssipumpulla. Tarkista pumpun toiminta säännöllisesti. Varmista aina, että akussa on virtaa (C). Virran loppumisen varalta vasempaan perälaatikkoon on kiinnitetty käsikäyttöinen pilssipumppu (ks. kuva sivulla 63). Jos pilssipumpun venttiili on puhdistettava, säilytyslaatikko on irrotettava (ruuvaamalla auki kaksi siipiruuvia) samoin kuin akkukin. Pilssipumpun yläosa nostetaan ulos painamalla napsautuslukon kiinnikkeet yhteen. Venttiili kootaan päinvastaisessa järjestyksessä.

– AUT-asento

Normaalitilassa pilssipumppu on AUT-asennossa, jolloin pilssipumppu tyhjentää tarvittaessa veden veneestä automaattisesti. Varmista, että akun (C) varustila on aina riittävä pilssipumpun toimintaa varten.

– MAN-asento

MAN-asennossa pumppu on käsikäytöllä.

*Huomaa, että päävirtakytkin ei vaikuta pilssipumpuun.*



## Jos pilssipumppu ei toimi

Jos pilssipumppu ei toimi, tarkista seuraavat asiat:

- Akun varaus on täysi ja akku on kytkettyinä
- Sulake on ehjä
- Pumpun suodatin on puhdas eikä siinä ole irtoroskia
- Pumpun johdot ja kytkin ovat ehjät

Jos pumppu lakkaa toimimasta ja vene täyttyy vedellä, akku voi jäädä veden alle ja aiheuttaa sähköjärjestelmän oikosulun sekä johtaa galvaanisen korroosion muodostumiseen veneessä.

Pumppua ei ole mitoitettu pitämään vene tyhjänä vedestä mikäli runko vaurioituu. Pumpun maksimikapasiteetti on 38 l/min.

## Itsetyhjennys

Veneessä on itsetyhjennys, joka on pidettävä auki (ks. kuva sivulla 63). Itsetyhjennys tyhjentää veneen istuinkaukalon sadevedestä sekä vedessä että maalla, jos keula on perää korkeammalla. Itsetyhjennysjärjestelmä on varustettu takaiskuventtiilillä ja palloventtiilillä. Raskaalla kuormalla on palloventtiili tarvittaessa suljettava.

## Tyhjennys

- 1 Käsikäyttöinen pilssipumppu
- 2 Itsetyhjennys (palloventtiili)
- 3 Automaattinen pilssipumppu (sähkötoiminen)
- 4 Tarkastusluukut

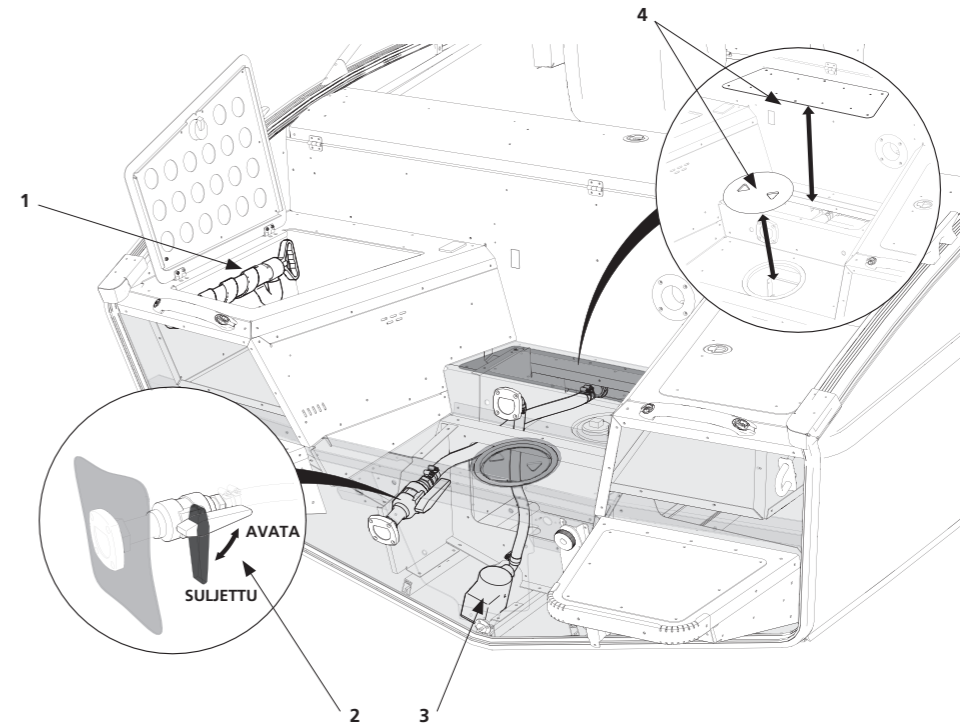

### Kuormaaminen (W)

Älä koskaan ylitä veneelle ilmoitettua enimmäiskuormaa. Katso tiedot sivun 60 taulukosta tai veneen sinisestä kilvestä. Varmista kuorman tasainen jakautuminen veneessä perämoottorin painon kompensoimiseksi. Vältä raskaiden esineiden asettamista korkealle. Kiinnitä kuorma huolellisesti. Älä koskaan ylitä veneen suurinta sallittua henkilömäärää. Nopeuden hilljentäminen huonossa kelissä lisää mukavuutta ja turvallisuutta.

### Ennen matkaa

Varmista aina ennen vesille lähtöä, että veneessä on kaikki tarvittavat turvalvälineet kuten ankkuri, köysi, melat jne. Vältä veneessä seisomista ja käytä pelastusliiviä (W)! Älä täytä polttoainetankkia moottorin käydessä (W). Älä tupakoi käsitellessäsi polttoainetta (D). Lue moottorin ohjekirjasta ohjeet moottorin oikeaoppiseen käsikäynnistykseen. Moottorissa on oltava sisäänrakennettu mekanismi, joka estää moottorin käynnistämisen vaihteen ollessa päällä.

### Veneestä putoamisen jälkeen

Nouse veneeseen vasemman uimaportaan alla olevien pelastusportaiden kautta. Vedä portaita alas kohti itseäsi. HUOM! Moottorin on oltava sammutettuna (D).

### Rantautuminen

Veneen kanteen on kiinnitetty neljä pollaria. Lukitusta ja kiinnitystä varten veneessä on yhteensä kaksi silmukkaa, yksi keulassa ja yksi veneen peräpeilissä, ja niillä kaikilla on vakuutusluokan 3 mukainen hyväksyntä.

### Varusteiden asennus

Kaikki veneeseen asennettavat lisälaitteet tai -varusteet on kiinnitettävä haponekestävillä ruostumattomasta teräksestä tai alumiinivalmisteisilla kiinnitysoilla ja ruuveilla. Kupariset, messinkiset tai muut vääränlaiset kiinnitysosat voivat aiheuttaa galvaanista korroosiota (C). Älä koskaan käytä mitään käsittelyä, joka voi vaikuttaa haitallisesti tai vaikuttaa alumiiniin.

### Kuljetus trailerilla

Varmista, että veneen koko paino lepää trailerin köllirullilla. Säädä sivutukia veneen sivuttaisliikkeen estämiseksi. Muista kiinnittää vene asianmukaisilla kuormaliinoilla tms. Varmista, että vene on kuljetuksen aikana tyhjä (C). Jos venettä trailerilla vedettäessä ajokuomu (ei satamapeite) on päällä, hyväksyttävä kuljetuksen enimmäisnopeus on 30 km/h.

Jos venettä on käytetty suolavedessä tai kuljetettu suolatuilla teillä, suosittelemme huuhtelemaan veneen ja trailerin puhtaalla vedellä heti käytön tai

kuljetuksen jälkeen.

### Ympäristö

Tankatessasi polttoainetta pyri välttämään polttoainehukkaa. Moottorin käydessä vapautuu pakokaasuja, jotka saattavat vaikuttaa ympäristöön haitallisesti. Vältä suurella nopeudella ajamista ja suurten aaltojen aiheuttamista matkustajien ja muiden ihmisten turvallisuuden ja mukavuuden varmistamiseksi. Linder veneesi on valmistettu kierrätyskelpoisesta materiaalista, josta voit saada korvauksen kun toimitat loppuun palvelleen veneesi asianmukaisesti kierrätettäväksi. Materiaalin voi kierrättää yhä uudelleen ja uudelleen. Alumiinin osuus on noin 90% veneen kokonaispainosta. Veneen voi toimittaa kierrätykseen sellaisenaan, ilman erityisiä purku- tai lajittelutoimia.

### Säännöllisesti tehtävät huoltotarkastukset (C)

- pillsipumppu
- akku
- sähköjärjestelmä (poista mahdolliset hapettumat katkaisimista ja kaapelliittimistä)
- ohjausjärjestelmä
- tankki ja polttoaineletku
- sammutin
- pohjatulppa
- istuinpylvään ruuvit (jälkikiristä ruuvit tarvittaessa)

### Palontorjunta

Älä koskaan estä pääsyä vasemmassa pulpetissa olevalle kannettavalle sammuttimelle. Tupakointi on kielletty aina polttoaineiden käsittelyn yhteydessä. Älä tuki tai estä polttoainesäiliötä ympäröivän tilan tuuletusta. Pidä köylikästä puhtaana tarkastusluukkujen kautta ja tarkasta säännöllisesti, ettei polttoaine- tai pakokaasuvuotoja ole (W).

### Sammutuskalusto

Sammutin on sijoitettu vasemman pulpetin (paapuurin) puolelle. Sammuttimen paikka näkyy kaaviokuvasivulla 61.

**Sammuttimen käyttö:** Vedä kahvasta sokka irti, osoita letku ja suutin liekkien lähdeä kohti ja paina kahva alas. Jos tuli pääsee irti polttoainesäiliötä ympäröivällä alueella, aseta letku paloporttiin ja paina kahva alas. Sammuttimen kunnossapitotarkastukset ja huolto tehdään sammuttimessa lukevien ohjeiden mukaan. Sammuttimen kapasiteetti: 13A 89B C.

### Polttoainejärjestelmä

Arkip 530 BR on varustettu kiinteällä polttoainetankilla (67 litraa). Täyttökorkki on oikeassa (tyyrpuurin puolisessa) perälaatikossa. Älä täytä polttoainetankkia moottorin käydessä (W). Tankki on asennettu turkkilevyn alle perään. Tarkastusluukku on moottorikaivossa. Polttoaineletkussa on polttoainesuodatin, joka toimii myös

vedenerottimena. Normaalkäytössä suodatin on vaihdettava kerran vuodessa. Asennettaessa uusi (tai irrotettuna ollut) suodatin on polttoaineletku tarvittaessa täytettävä käsipumpulla ennen moottorin käynnistystä.

- 1 Tankkaus
- 2 Polttoainesuodatin
- 3 Tarkastusluukku

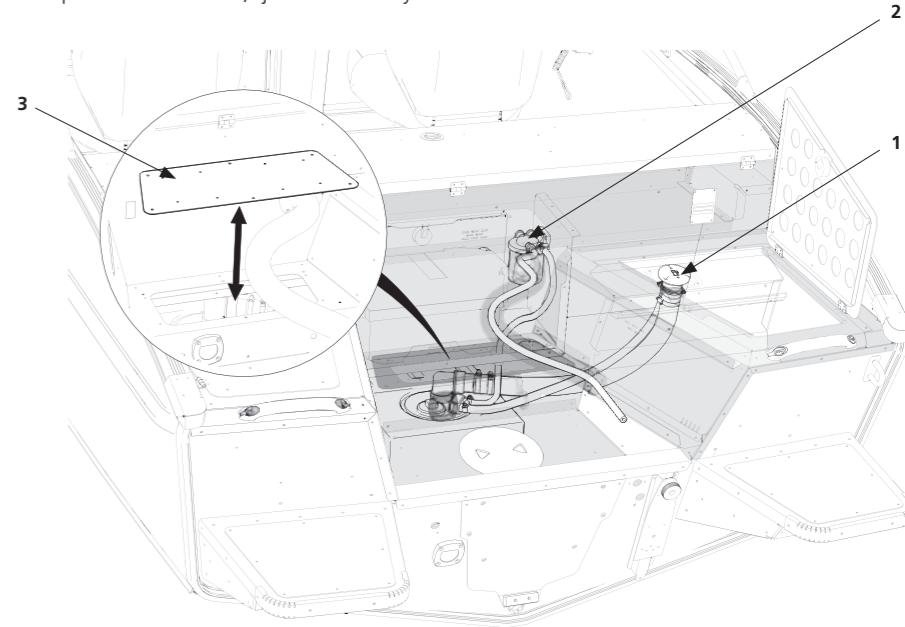

### Kunnossapito

Käytä pesuun tavallista vettä ja sientä. Poista vaikea lika saippualla tai alumiinille tarkoitettulla veneenpuhdistusaineella. Painepesurin käyttö on suositeltavaa (varo istuinsuojia). Puhdas runko alentaa polttoainekulutusta ja parantaa veneen kulkuominaisuuksia.

Rungon ulkopinta on käsitelty tehtaalla Aluprotectilla (parafiiniöljyllä). Vene hapettuu luonnollisesti, materiaali muodostaa suojaavan, oksidikerrokseksi kutsutun mattapinnan. Sitä ei saa hioa pois. Jos veneeseen halutaan hienompi pinta hiomatta pois oksidikerrosta, voidaan käyttää Hempel Aluprotectia, parafiiniöljyä, joka tekee pinnasta hieman rasvaisen. Ainetta levitetään pari kertaa kauden aikana parhaan lopputuloksen saamiseksi.

### Anodit

Jos venettä käytetään suolavedessä tai ympäristössä, joissa esiintyy muita metalleja, on siihen asennettava uhri-anodit. Tarkasta anodi säännöllisesti kauden aikana ja vaihda se tarvittaessa. Anodin on syövyttävä ja se on vaihdettava vuosittain. Alkuperäisiä uhrianoodeja saa Linder-jälleenmyyjiltä (C).

### Korroosio

Estä metallisineiden, raudan, kuparin, messingin tai vastaavien metallien oleminen välttämätöntä enempää pysyvästi kosketuksissa veneen alumiinipintoihin, sillä siten voit vähentää korroosiotasoja (C).

### Maalaus

Jos vene on vedessä, jossa runko on tarttuvasta kasvustosta aiheutuvat ongelmat ovat yleisiä tai jossa epäillään olevan saasteita, pitää Linder-alumiinivene maalata primerilla ja pohjamaalilla (ks. vesilinja sivulla 67). Oikea primeri ja pohjamaali suojaavat Linder-alumiiniveneettäsi voimakkaalta kasvustolta ja saastuneen veden mahdollisesti aiheuttamilta vaurioilta.

Tietoja paikallisista määräyksistä ja sopivasta primerista ja pohjamaalista saat lähimmästä vene- tai maaliliikkeestä. Älä käytä alkydimaaleja, jotka sisältävät kuparia, lyijyä tai elohopeaa. Alumiinin yhteydessä ne voivat aiheuttaa galvaanisia virtoja, joista puolestaan seuraa korroosiot (C).

### Korjaukset

Jälleenmyyjältäsi saat ohjeita korjauksista, jotka voit tehdä itse. Suuremmissa korjaustarpeissa on suositeltavaa kääntyä asiantuntijan puoleen (C).

### Muutokset

Jälleenmyyjältäsi saat lisätietoja muutoksista, joita voit tehdä veneeseesi, ja etenkin suosituksia muutostoimista, joita ei kannata tehdä! Kysy ensin – virheelliset muutostyöt voivat johtaa turvallisuusriskeihin ja takuun raukeamiseen! (D).

### Kelluvuus

Kellukkeet ovat suljetuissa tiloissa veneessä ja peräkannen alla eikä niitä saa missään olosuhteissa poistaa! Kyseisen materiaalin poistamisesta seuraa, että vene menettää kykynsä kellua suorassa (D).

### Hydrauliohjaus

Vene on varustettu hydrauliohjauksella, joka ei yleensä tarvitse lainkaan huoltoa. Jos ohjaus tuntuu puoltavan, järjestelmässä voi olla vuoto. Vuoto on korjattava välittömästi! Hydraulijärjestelmä, jossa on vuoto tai ilmaa, on hengenvaarallinen (D).

### Talvivarastointi

Kun vene nostetaan vedestä talvivarastoitavaksi, on varmistettava tuuletuksen riittävyys. Venettä ei tule peittää tiiviillä muovikalvolla tms. Älä käytä veneen kuomua suojakuomuna talvisäilytyksessä ulkona. Akku voidaan jättää veneeseen vain, jos siinä on täysi varaus. Akku,

jonka varaustaso on hyvin alhainen, voi jäätyessään vaurioitua. Paras ratkaisu on pitää akku kunnossapitolatauksessa. Lisäohjeita aiheesta moottorin käyttöohjeissa (C). Huolehdi, että kaikki pilssivesi kuivataan pois veneestä ennen talvisäilytystä jäätymisvaurioiden estämiseksi.

### Vesilinja

Vesilinja on merkitty suurimman sallitun koneen mukaisesti (kts. tekniset tiedot, sivu 60)

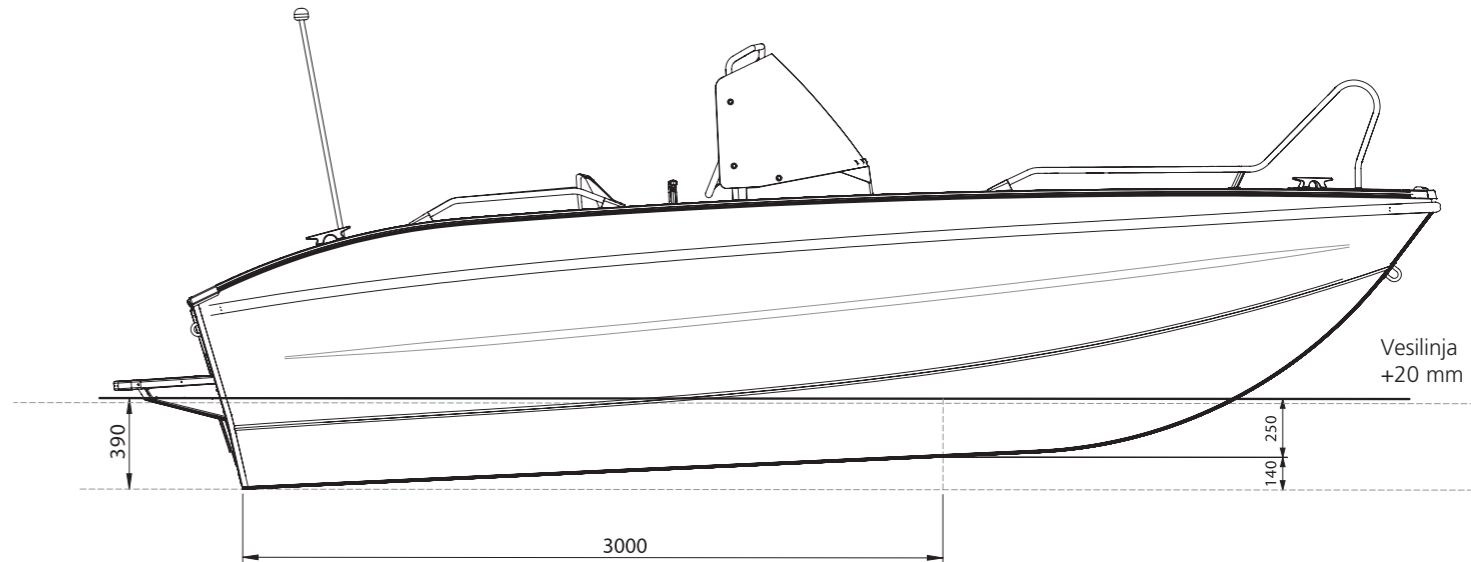

## Sähköjärjestelmä

Sähköjärjestelmän jännite on 12V. Pääkatkaisin on sijoitettu perälaipioon/peräpenkin selkänojaan. Katso myös kaaviokuva sivulta 61. Akku on sijoitettava kiinteästi asennettuun akkukoteloon. Katso myös oikealla oleva sähkökaavio. Pääkatkaisin katkaisee vain kulkuvalojen ja pistorasioiden virran.

## Sähköjärjestelmän huolto

Sähköjärjestelmän hyvän toimivuuden kannalta on tärkeää pitää akusta hyvää huolta. Tarkista akun varaus säännöllisesti oikean varustason ylläpitämiseksi **(C)**. Akua huollettaessa tupakointi on kielletty, sillä akun latauksen yhteydessä vapautuu räjähdysaltista kaasua **(W)**. Käytä tislattua vettä akkuveden täyttöön.

## Kytchentäkaavio

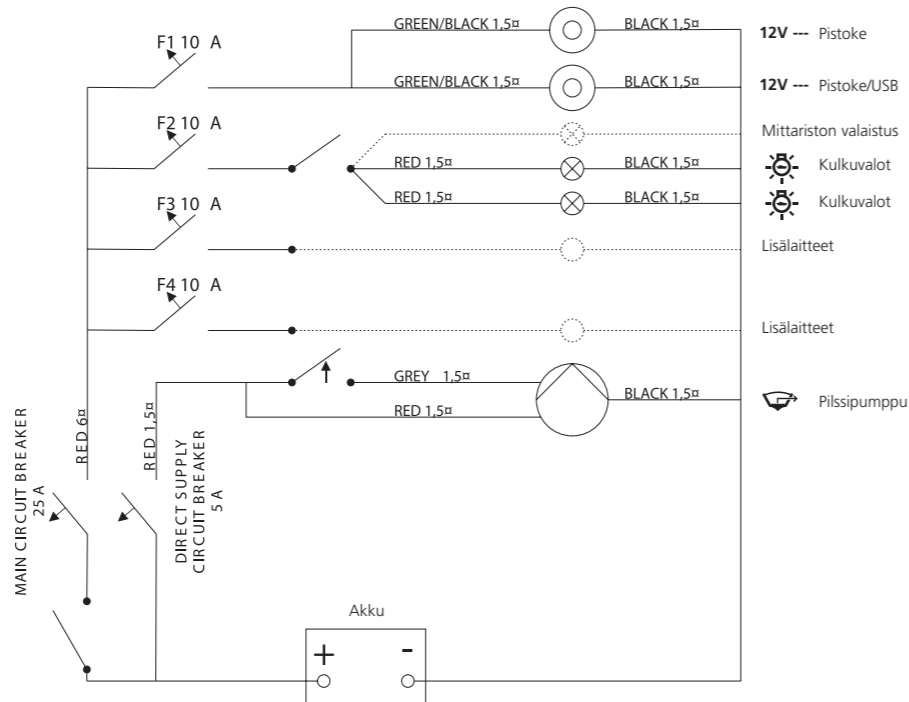

## Katkaisimet

### Pääkytkin sulakkeilla

- 1 Pääkytkimen sulake
- 2 Pilssipumpun sulake
- 3 Pääkytkin

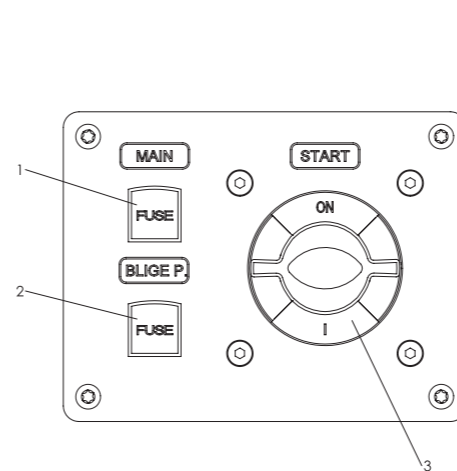

### Kytkinpaneli 12V virtapistokkeella

- 4 Pilssipumpun kytkin
- 5 Kulkuvalojen kytkin
- 6 12V Virtapistoke

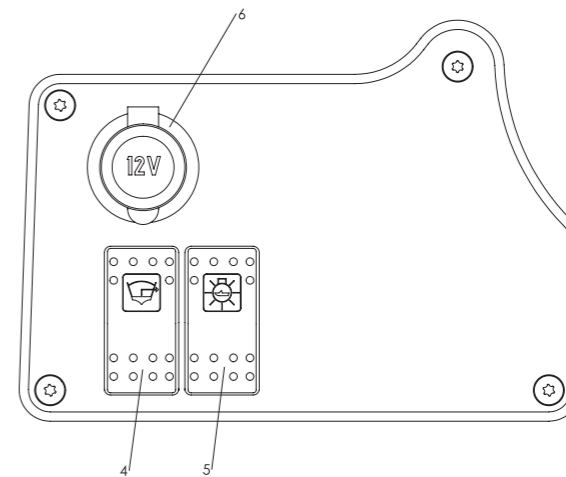

### Sulakkeet

- 7 Sulake, 12V virtapistoke
- 8 Sulake, kulkuvalot
- 9 Varasulake
- 10 Varasulake

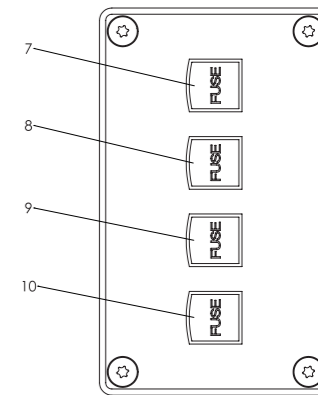



Huvivenedirektiivi directive 2013/53/EU (TSFS 2016:5)		Sovelletut yhdenmu- kaistetut standardit	Muut sovelletut nor- mattiviset asiakirjat - DNV-säännöt venei- den sertifiointista ja luokittelusta.	Katso tekniset tiedot	Standardit
Veneen perustiedot	2.0	X			8666:2002
Veneen tunnusnumero	2.1	X			10087:2006
Valmistajan kilpi	2.2	X			14945:2004
Laidan yli putoamisen estäminen	2.3	X			15085:2003/A2:2018
Näkyvyys pääasiallisesta ohjauspaikasta	2.4	X			11591:2000
Omistajan käsikirja	2.5	X			10240:2004/A1:2015
Rungon valmistus ja mitoitus, materiaalit	3.1	X			12215-3:2002
Rungon valmistus ja mitoitus, tuotantotilat	3.1	X			12215-4:2002
Rungon valmistus ja mitoitus, paine ja kuormitus	3.1	X			12215-5:2008
Vakavuus ja varalaita	3.2	X			12217-3:2017
Kantavuus ja kelluvuus	3.3	X			12217-3:2017
Runkoläpiviennit	3.4	X			9093-2:2002
Tyhjennysjärjestelmä	3.5	X			15083:2003
Suurin sallittu kuorma	3.6	X			14946:2001
Ankkurointi, kiinnittäminen ja hinaaminen	3.9	X			15084:2003
Suurin sallittu työntövoima	4.0	X			11592-1:2016
Käynnistyksen esto vaihde päällä	5.1.4			X	Tekninen erittely
Polttoainejärjestelmä	5.2			X	Tekninen erittely
Sähköjärjestelmä	5.3	X			10133:2012
Ohjausjärjestelmä	5.4.1	X			28848:1993/A1:2000
Yleistä palontorjunnasta	5.6.1	X			9094:2017
Palontorjuntavälineet	5.6.2	X			9094:2017
Kulkuvalot	5.7		X		Colregs 1972

## TAKUU

Linder-alumiiniveneille myönnetään 3 vuoden takuu sellaisten vikojen osalta, joiden voidaan katsoa johtuvan tuotanto- ja/tai materiaalivirheistä.

Jälleenmyyjän leima:

(Käytetään Ruotsin ulkopuolella)

Ostajan nimi: \_\_\_\_\_

Osoite: \_\_\_\_\_

Veneen tunnusnumero: SE-LIN 

--	--	--	--	--	--	--	--	--	--

Jälleenmyyjän allekirjoitus ja päiväys: \_\_\_\_\_





Owners manual Svenska, English, Deutsch, Suomi

# ARKIP 530 BR

Återförsäljare / Dealer / Verkeufer / Jälleenmyyjä



## Manufacturer

Linder Aluminiumbåtar AB  
Kantleden 5, SE-362 32 Tingsryd, Sweden  
Tel. +46 477-190 00 Fax. +46 477-103 40  
[www.linder.se](http://www.linder.se) e-mail: [info@linder.se](mailto:info@linder.se)